

KEAF7200L

CA Manual d'usuari | **Rentaplats**

3

SL Navodila za uporabo | **Pomivalni stroj**

24



INSTAL·LACIÓ / NAMESTITEV

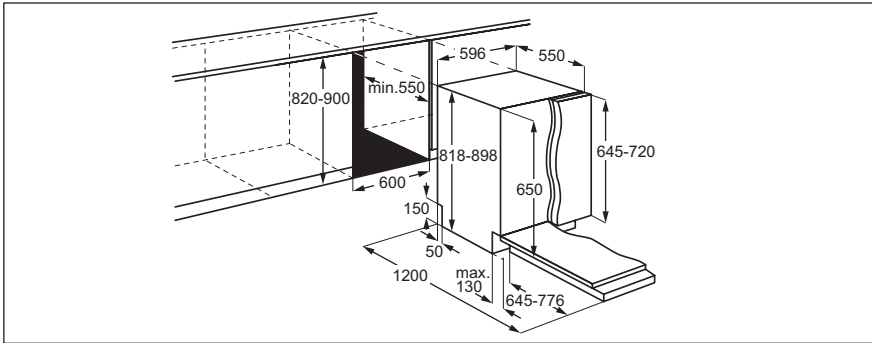

YouTube

www.youtube.com/electrolux
www.youtube.com/aeg

How to install your AEG/Electrolux
60 cm sliding door dishwasher



Us donem la benvinguda a Electrolux. Gràcies per triar el nostre electrodomèstic.



Consells d'ús, catàlegs, instruccions per a la resolució de problemes, informació sobre servei i reparació:
www.electrolux.com/support

Subjecte a canvis sense preavís.

CONTINGUT

1. INFORMACIÓ DE SEGURETAT.....	3
2. INSTRUCCIONS DE SEGURETAT.....	5
3. DESCRIPCIÓ DEL PRODUCTE.....	7
4. TAULER DE CONTROL.....	7
5. PROGRAMES.....	7
6. CONFIGURACIÓ.....	9
7. ABANS DEL PRIMER ÚS.....	12
8. ÚS DIARI.....	13
9. CONSELLS.....	15
10. CURA I NETEJA.....	16
11. RESOLUCIÓ DE PROBLEMES.....	18
12. DADES TÈCNIQUES.....	22
13. QÜESTIONS MEDIAMBIENTALS.....	23

1. ⚠ INFORMACIÓ DE SEGURETAT

Abans d'instal·lar i utilitzar l'aparell, llegiu detingudament les instruccions subministrades. El fabricant no es fa responsable de cap dany o lesió que sigui el resultat d'un ús o una instal·lació incorrectes. Mantingueu sempre les instruccions en un lloc segur i accessible per a futures consultes.

1.1 Seguretat dels infants i de les persones vulnerables

- Els nens majors de 8 anys i les persones amb capacitats físiques, sensorials o mentals reduïdes o manca d'experiència i coneixements poden fer servir aquest aparell només si estan supervisats o han rebut instruccions sobre l'ús segur de l'aparell i si comprenen els perills als quals s'exposen. Els infants de menys de 8 anys i les persones amb discapacitats greus i complexes s'han de

mantenir allunyats de l'aparell, tret que se'ls supervisi contínuament.

- Els infants han d'estar vigilats per a assegurar-se que no juguen amb l'aparell.
- Manteniu tots els detergents allunyats dels nens.
- Manteniu els nens i els animals allunyats de l'aparell quan la porta estigui oberta.
- Els infants no han de dur a terme operacions de neteja i manteniment de l'aparell sense supervisió.

1.2 Seguretat general

- Aquest aparell només està destinat a un ús domèstic per a rentar plats i estris de cuina.
- Aquest aparell està dissenyat per a ús domèstic individual en interiors.
- Aquest aparell es pot utilitzar en oficines, habitacions d'hotels, habitacions d'hostals, cases rurals i altres allotjaments similars quan aquest ús no superi els nivells (mitjans) de l'ús domèstic.
- No modifiqueu les especificacions d'aquest aparell.
- La pressió operativa de l'aigua (mínima i màxima) ha de ser d'entre 0.05 (0.5) / 1 (10) bar (MPa).
- No superi la capacitat màxim de 13 coberts.
- La porta de l'aparell no s'ha de deixar oberta per evitar ensopegar-hi.
- Si el cable d'alimentació és fa malbé, cal que sigui el fabricant, un servei autoritzat o personal qualificat qui el substitueixi a fi d'evitar perills.
- AVÍS: Els ganivets i altres estris amb parts esmolades s'han de posar a la cistella amb les puntes mirant cap avall o en posició horitzontal.
- Abans de fer cap tasca de manteniment, desactiveu l'aparell i desendolieu el cable d'alimentació del subministrament elèctric.
- No feu servir polvoritzadors de pressió ni vapor d'aigua per netejar l'aparell.

- Si l'aparell té obertures de ventilació a la base, no han de ser coberts per exemple per una catifa.
- Cal connectar l'aparell a l'escomesa d'aigua fent servir els nous conjunts de connexió per a tubs. No reutilitzeu jocs de mànegues antics.

2. INSTRUCCIONS DE SEGURETAT

2.1 Instal·lació

AVÍS!

La instal·lació d'aquest aparell han d'anar a càrrec d'una persona qualificada.

- Retireu tot l'emalatge de l'aparell.
- No instal·leu ni utilitzeu aparells que estiguin avariats.
- Seguiu les instruccions d'instal·lació subministrades amb l'aparell.
- Vigileu quan moveu l'aparell, ja que pesa molt. Feu servir sempre guants de seguretat i calçat tapat.
- No instal·leu ni feu servir l'aparell en llocs on la temperatura sigui inferior a 0 °C.
- Instal·leu l'aparell en un lloc segur i adequat, d'acord amb els requisits d'instal·lació.
- Per motius de seguretat, no feu servir l'aparell abans d'instal·lar-lo a la seva estructura integrada.
- Si els panells del moble no estan instal·lats, obriu amb cura la porta de l'aparell per evitar riscos de lesió. Després de la instal·lació, assegureu-vos que les cobertes de plàstic estiguin fixades en la seva posició. Si les cobertes de plàstic dels costats de la porta s'han fet malbé o s'han tret, la funcionalitat de l'aparell podria veure's afectada i causar lesions. Si la coberta de plàstic té algun dany, poseu-vos en contacte amb el Centre d'assistència autoritzat per substituir-la.

2.2 Connexió elèctrica

AVÍS!

Risc d'incendi i descàrrega elèctrica.

- Avis: aquest aparell està dissenyat perquè es connecti a una presa de terra de l'edifici.
- Assegureu-vos que els paràmetres de la placa de característiques siguin compatibles amb les característiques elèctriques del subministrament elèctric.
- Feu servir sempre un sòcol antiox correctament instal·lat.
- No feu servir adaptadors de múltiples endolls ni allargadors.
- Assegureu-vos no danyar el cable d'alimentació ni l'endoll. La substitució del cable d'alimentació l'ha de dur a terme el nostre centre de servei autoritzat.
- Només connecteu l'endoll a la presa de corrent al final del procés d'instal·lació. Asseguri's que es pugui accedir a l'endoll després de la instal·lació.
- No estireu el cable d'alimentació per desconnectar l'aparell. Estireu sempre l'endoll.

2.3 Connexió d'aigua

AVÍS!

Risc de descàrregues elèctriques.

- No feu malbé les mànegues d'aigua.
- Abans de connectar noves canonades o canonades que no s'hagin utilitzat durant molt de temps, quan s'hagin realitzat tasques de reparació o s'hagin instal·lat nous dispositius (comptadors d'aigua, etc.), deixeu circular l'aigua fins que surti neta.
- Assegureu-vos que no hi hagi fuites d'aigua visibles durant i després d'utilitzar l'aparell per primera vegada.
- Si la mànega d'entrada d'aigua està en mal estat, desconnecteu de seguida l'endoll del corrent elèctric. Posi's en

contacte amb un servei autoritzat perquè substituïixin el tub d'entrada d'aigua.

- Si no hi ha alimentació elèctrica, el sistema de protecció contra aigua no està actiu. En aquest cas hi ha risc d'inundació.
- El tub d'entrada d'aigua té una vàlvula de seguretat i una coberta amb un cable interior de subministrament elèctric.

2.4 Utilització

- No col·loqueu productes inflamables ni articles humits amb productes inflamables dins, a prop o damunt de l'aparell.
- Els detergents per a rentavaixelles són perillosos. Seguiu les instruccions de seguretat que trobareu a l'embolcall del detergent.
- No begui ni jugui amb l'aigua de dins del rentavaixelles.
- No retireu els plats de l'aparell fins que no finalitzi el programa. Alguns detergents poden romandre en els plats.
- No desi estris ni faci pressió a la porta de l'aparell si està oberta.
- L'aparell pot desprendre vapor calent si obre la porta mentre està funcionant un programa.

2.5 Manteniment i reparació

- Per reparar l'aparell, poseu-vos en contacte amb un centre tècnic autoritzat. Utilitzeu sempre recanvis originals.
- Tingueu present que si arregleu l'aparell vosaltres mateixos o el feu arreglar per alguna persona que no sigui professional pot tenir conseqüències per a la vostra seguretat i podria anul·lar la garantia.
- Les següents peces de recanvi estan disponibles almenys durant 7 anys després que es descatalogui el model: motor, bomba de circulació i desguàs, elements tèrmics i escalfadors, inclosos les bombes de calor, tubs i equips relacionats, com ara mànegues, vàlvules,

filtres i aquastops, peces estructurals i peces interiors relacionades amb les portes, plaques de circuit imprès, pantalles electròniques, interruptors de pressió, termòstats i sensors, programari i microprogramari, inclosos programaris de restabliment. Les següents peces de recanvi estan disponibles almenys durant 10 anys després que es descatalogui el model: frontisses i juntes de portes, altres juntes, braços aspersors, filtres de desguàs, prestatges interiors i elements de plàstic com ara cistelles i tapes. La durada pot ser més llarga al vostre país. Visiteu el nostre lloc web per a més informació.

- Tingueu en compte que algunes d'aquestes peces només estan disponibles per a reparadors professionals i que no totes les peces afecten a tots els models.
- Quant a les bombetes incloses amb aquest producte i les que es venen per separat: estan dissenyades, o bé per aguantar condicions físiques extremes (temperatura, vibracions, humitat) en electrodomèstics, o bé per indicar l'estat de funcionament de l'aparell. No estan dissenyades per a qualsevol altre ús i no són indicades per a la il·luminació d'habitacions domèstiques.

2.6 Rebuig

AVÍS!

Risc de lesió o asfíxia.

- Desconnecteu l'aparell de la xarxa elèctrica.
- Desconnecteu el cable d'alimentació i aparteu-lo.
- Retireu la balda de la porta per evitar que els nens o els animals es puguin quedar tancats dins de l'aparell.

3. DESCRIPCIÓ DEL PRODUCTE

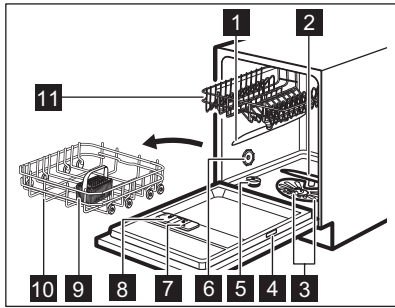

1 Braç aspersor superior

- 2 Braç aspersor inferior
- 3 Filtres
- 4 Placa de característiques
- 5 Contenedor de sal
- 6 Aire respirador
- 7 Dispensador d'abrillantador
- 8 Dispensador de detergent
- 9 Cistella cobreteria
- 10 Cistella inferior
- 11 Cistella superior

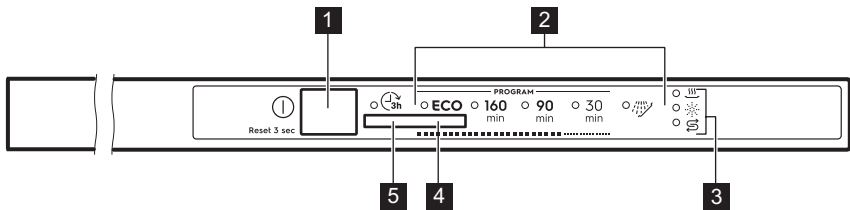

4. TAUER DE CONTROL



- 1 Botó ON/OFF / Botó RESET (restabliment)
- 2 Indicadors de programa
- 3 Indicadors

- 4 Botó de programa
- 5 Botó de retard

4.1 Indicadors

Indicador	Descripció
	Indicador de fase d'assecat. S'encén quan selecciona un programa amb la fase d'assecat. Està intermitent si la fase d'assecat està en funcionament.
	Indicador de sal. S'encén quan cal omplir el contenidor de sal. Està sempre apagat si hi ha algun programa funcionant.
	Indicador d'abrillantador. S'encén quan cal omplir el dispensador d'abrillantador. Està sempre apagat si hi ha algun programa funcionant.

5. PROGRAMES

L'ordre dels programes a la taula pot no reflectir la seva seqüència al tauler de control.

Programa	Càrrega del renta-vaixelles	Grau de brutícia	Fases dels programes
ECO 1)	Vaixella, cobreteria, cassoles i paelles	Normal, lleugerament assecat	<ul style="list-style-type: none"> • Prerentat • Rentaplats 55°C • Esbandit mig • Esbandit final 55°C • Assecat • AirDry 2)
160 min	Vaixella, cobreteria, cassoles i paelles	Normal a intens	<ul style="list-style-type: none"> • Prerentat • Rentaplats 60°C • Esbandit mig • Esbandit final 60°C • Assecat • AirDry 2)
90 min	Vaixella, cobreteria, cassoles i paelles	Normal, lleugerament assecat	<ul style="list-style-type: none"> • Rentaplats 60°C • Esbandit mig • Esbandit final 55°C • Assecat • AirDry 2)
30 min	Vaixella i cobreteria	Fresc	<ul style="list-style-type: none"> • Rentaplats 45°C • Esbandit mig • Esbandit final 45°C • AirDry 2)
 3)	Tot	Tot	<ul style="list-style-type: none"> • Prerentat

1) Aquest programa ofereix el consum més eficient d'aigua i energia per a vaixel·la i cobreteria amb un grau mig de brutícia. Aquest és el programa estàndard utilitzat pels organismes de proves i assaigs. Aquest programa s'utilitza per avaluar la conformitat amb el Reglament Ecodesign de la Comissió (UE) 2019/2022.

2) Obertura automàtica de la porta durant la fase d'assecat Consulteu Configuració.

3) Amb aquest programa pot eliminar qualsevol resta alimentària provinent de la vaixel·la i evitar la formació de mals olors. No faci servir detergent amb aquest programa.

5.1 Valors de consum

Programa 1)2)	Aigua (l)	Energia (kWh)	Durada (min)
ECO	9.9	0.936	227
160 min	11.6	1.170	160
90 min	11.7	1.034	90
30 min	8.2	0.540	30

Programa 1)2)	Aigua (l)	Energia (kWh)	Durada (min)
	4.3	0.013	15

1) La pressió i la temperatura de l'aigua, les variacions de la tensió elèctrica, les opcions, la quantitat de plats i el grau de brutícia poden fer variar els valors.

2) Els valors per a programes diferents a ECO són només indicatius.

Informació pels organismes de proves i assaigs

Per rebre informació de la informació necessària per a la realització de proves de rendiment (p. ex., de conformitat amb: EN60436), envii un correu electrònic a:

info.test@dishwasher-production.com

Inclougi a la sol·licitud el codi de número de producte (PNC) de la placa de característiques.

Per a qualsevol altra qüestió relativa al seu rentavaixelles, consulti el manual de servei subministrat amb l'aparell.

6. CONFIGURACIÓ

6.1 Mode de selecció de programa i mode d'usuari

Quan l'aparell es troba en mode de selecció de programa, pot ajustar un programa i accedir al mode d'usuari.

Ajustaments disponibles en el mode usuari:

- El nivell de suavitzant d'aigua segons la duresa de l'aigua.
- Activació o desactivació de la notificació buida de l'ajuda esbandida.
- Activació o desactivació del senyal acústic per al final d'un programa.
- Activació o desactivació de AirDry

Els ajusts desats segueixen sent vàlids fins que els torni a canviar.

Com ajustar el mode de selecció de programa

L'aparell està en mode de selecció de programa si l'indicador de

pantalla **ECO** parpelleja.

Després de l'activació, l'aparell està en mode de selecció de programes per defecte. Si no, definiu el mode de selecció de programa de la manera següent:

Mantingueu premut el botó on/off fins que l'aparell estigui en mode de selecció de programes.

Com accedir al mode d'usuari

Asseguri's que l'aparell estigui en mode de selecció de programa.

Per obrir el mode d'usuari, mantingueu premut el botó de programa fins que

l'indicador **ECO** parpellegi i els indicadors 160_{min} , 90_{min} i 30_{min} estiguin encesos.

6.2 Suavitzant en aigua

El descalcificador elimina els minerals de l'aigua degut a l'efecte negatiu que podrien provocar als resultats del rentat i també al propi aparell.

Com més alt sigui el nivell d'aquest minerals, més dura és l'aigua. La duresa de l'aigua es mesura en escales equivalents.

El descalcificador s'ha d'ajustar d'acord a la duresa de l'aigua de la zona. La companyia d'aigües de la zona pot informar-lo de la duresa de l'aigua.

Independentment del tipus de detergent utilitzat, fixeiu el nivell adient del

descalcificador d'aigua per garantir bons resultats de rentat i mantenir actiu l'indicador de sal.



Les multipastilles que contenen sal no són suficientment efectives per disminuir la duresa de l'aigua.

Duresa de l'aigua

Graus alemanys (°dH)	Graus francesos (°fH)	mmol/l	mg/l (ppm)	Graus Clarke	Nivell de descalcificador
47 - 50	84 - 90	8.4 - 9.0	835 - 904	58 - 63	10
43 - 46	76 - 83	7.6 - 8.3	755 - 834	53 - 57	9
37 - 42	65 - 75	6.5 - 7.5	645 - 754	46 - 52	8
29 - 36	51 - 64	5.1 - 6.4	505 - 644	36 - 45	7
23 - 28	40 - 50	4.0 - 5.0	395 - 504	28 - 35	6
19 - 22	33 - 39	3.3 - 3.9	325 - 394	23 - 27	5 1)
15 - 18	26 - 32	2.6 - 3.2	255 - 324	18 - 22	4
11 - 14	19 - 25	1.9 - 2.5	185 - 254	13 - 17	3
4 - 10	7 - 18	0.7 - 1.8	70 - 184	5 - 12	2
<4	<7	<0.7	<70	< 5	1 2)

1) Ajusts de fàbrica

2) No utilitzi sal en aquest nivell.

El descalcificador d'aigua activa un procés de regeneració automàtica. **1)**

Com ajustar el nivell del descalcificador

Asseguri's que l'aparell estigui en mode d'usuari.

1. Espereu que l'indicador comenci a parpellejar, que

l'indicador **ECO** segueixi parpellejant i els altres indicadors s'apaguin.

La seqüència de l'indicador mostra l'ajust actual: per exemple, 5 intermitències + pausa + 5 intermitències = nivell 5.

1) Per a un funcionament correcte de la descalcificació, cal regenerar periòdicament la resina del dispositiu descalcificador. Aquest procés és automàtic i forma part del funcionament normal del rentaplats. S'activa quan s'ha utilitzat la quantitat d'aigua prescrita des del procés de regeneració anterior. La quantitat d'aigua depèn del nivell de descalcificador d'aigua: nivell 1 - 250 l, nivell 2 - 100 l, nivell 3 - 62 l, nivell 4 - 47 l, nivell 5 - 25 l, nivell 6 - 17 l, nivell 7 - 10 l, nivell 8 - 5 l, nivell 9 - 3 l, nivell 10 - 3 l. S'inicia un procés de regeneració entre l'esbandit final i el final del programa. En cas d'ajustar un nivell alt de descalcificació, també pot passar al mig d'un programa abans de l'esbandit (dues vegades durant un programa). L'inici de la regeneració no afecta la durada del cicle, tret de que es produeixi al mig d'un programa o al final d'un programa amb una fase d'assecat curta. Si passa això, la regeneració allarga la durada total d'un programa en 5 minuts. Després, l'esbandit del descalcificador que dura 5 minuts pot començar al mateix cicle o al principi del programa següent. Aquesta activitat augmenta el consum total d'aigua d'un programa en 4 l addicionals i el consum total d'energia en 2 Wh addicionals. L'esbandit del descalcificador s'acaba amb un desguàs total. Cada esbandit de descalcificador fet (possible més d'una vegada per cicle) por allargar la durada del programa amb uns altres 5 minuts quan passa en qualsevol moment al principi o al mig d'un programa. Tots els valors de consum indicats en aquesta secció es determinen de conformitat amb l'estàndard aplicable actualment en condicions de laboratori i amb una duresa de l'aigua de 2,5 mmol/l (nivell de descalcificació 3), d'acord amb la normativa de la Comissió Europea (UE) 2019/2022. La pressió i la temperatura de l'aigua i també les variacions en el subministrament elèctric poden alterar aquests valors.

2. Premeu repetidament el botó de programa per canviar l'ajust. Cada vegada que premeu el botó, puja el número un nivell. Després d'assolir el nivell 10 es torna a començar des del nivell 1.
3. Premi ON/OFF per confirmar l'ajust.

6.3 Notificació buida de l'ajuda esbandida

L'abrillantador ajuda a assecat els plats sense deixar-hi ratlles ni taques. S'allibera automàticament durant l'esbandit final.

Quan el dipòsit d'abrillantador és buit, l'indicador corresponent s'encèn. Si els resultats d'assecat són satisfactoris fent servir només multipastilles, pot desactivar la notificació de manca d'abrillantador. No obstant això, per a la millor actuació d'assecat, sempre utilitzar l'ajuda esbandida.

Si es fan servir detergent estàndard o multi-comprimits sense esbandir l'ajuda, activeu la notificació per mantenir l'indicador de recanvi d'ajuda d'esbandida.

Com desactivar l'esbandida de notificació buida d'ajuda

Asseguri's que l'aparell estigui en mode d'usuari.

1. Premeu immediatament el botó de programa.

L'indicador 160_{min} comença a parpellejar.

2. Espereu que l'indicador 160_{min} segueixi parpellejant i que els indicadors de programa restant s'apaguin.

L'indicador SSS , indica l'ajust actual:

- SSS , encès = La notificació de nivell d'abrillantador baix està encès.
- SSS , apagat = La notificació de nivell d'abrillantador baix està apagat.

3. Premeu el botó de programa per canviar l'ajust.
4. Premi ON/OFF per confirmar l'ajust.

6.4 Senyals acústics

Sonaran uns senyals acústics si l'aparell té algun problema de funcionament. No és possible desactivar aquests senyals acústics.

Sona també un senyal acústic quan finalitza el programa. Per defecte aquest senyal acústic està desactivat però és possible activar-lo.

Com activar el senyal acústic de final del programa

Asseguri's que l'aparell estigui en mode d'usuari.

1. Premeu dos cops el botó de programa.

L'indicador 90_{min} comença a parpellejar.

2. Espereu que l'indicador 90_{min} segueixi parpellejant i que els indicadors de programa restant s'apaguin.

L'indicador SSS , indica l'ajust actual:

- SSS , apagat = El senyal acústic està apagat.
- SSS , encès = El senyal acústic està encès.

3. Premeu el botó de programa per canviar l'ajust.
4. Premi ON/OFF per confirmar l'ajust.

6.5 AirDry

AirDry millora els resultats d'assecat amb menys consum energètic. Durant la fase d'assecat, la porta s'obre automàticament i es manté Ajar.

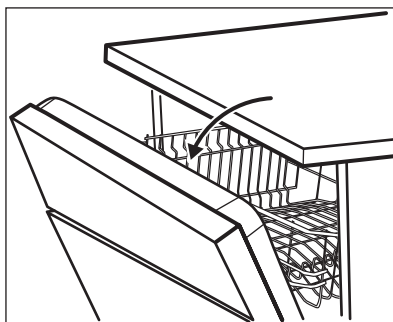

⚠ PRECAUCIÓ!

No intenti tancar la porta de l'aparell dins de 2 minuts després de l'obertura automàtica. Això pot causar danys a l'aparell.

AirDry s'activa automàticament amb tots els programes, tret de  (si s'escau).

La durada de la fase d'assecat i el temps d'obertura de la porta poden variar segons el programa i les opcions seleccionades.

PRECAUCIÓ!

Si els infants tenen accés a l'aparell, és recomanable desactivar AirDry, ja que l'obertura de la porta pot representar un perill.

Com desactivar AirDry



Asseguri's que l'aparell estigui en mode d'usuari.

1. Premeu tres cops el botó de programa.

L'indicador 30_{min} comença a parpellejar.

2. Espereu que l'indicador 30_{min} segueixi parpellejant i que els indicadors de programa restant s'apaguin.

L'indicador  indica l'ajust actual:

-  apagat = AirDry apagat.
-  encès = AirDry encès.

3. Premeu el botó de programa per canviar l'ajust.

4. Premi ON/OFF per confirmar l'ajust.

7. ABANS DEL PRIMER ÚS

1. **Asseguri's que el nivell actual de descalcificador es correspon amb la duresa de l'aigua. Si no és així, ajusti el nivell de descalcificador.**

2. Ompli el contenidor de sal.

3. Ompli el dispensador d'abrillantador.

4. Obriu l'aixeta de l'aigua.

5. Engueu un programa per eliminar qualsevol residu que hi pugui haver dins de l'aparell. No faci servir detergent i no posi plats a les cistelles.

Després de començar un programa, pot trigar fins a 5 minuts a que l'aparell recarregui la resina al descalcificador. La fase de rentat només comença un cop s'ha acabat aquest procediment. El procediment es repeteix periòdicament.

7.1 El contenidor de sal

PRECAUCIÓ!

Utilitzeu només sal regeneradora per a rentavaixelles. No feu servir sal de cuina.

La sal s'utilitza per recarregar la resina en el suavitzant de l'aigua i per assegurar bons resultats de rentat en l'ús diari.

7.2 Com omplir el contenidor de sal

1. Girar la tapa del contenidor de sal en sentit antihorari i retirar-la.

2. Posi 1 litre d'aigua al contenidor de sal (només la primera vegada).

3. Ompli el contenidor amb fins 1 kg de sal (fins que estigui ple).

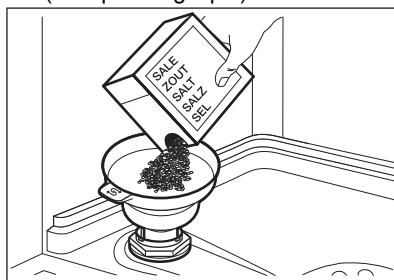

4. Sacsegi l'embut amb la nansa fins que s'introdueixin tots els grans de sal.

5. Traieu la sal al voltant de l'obertura del recipient de sal.

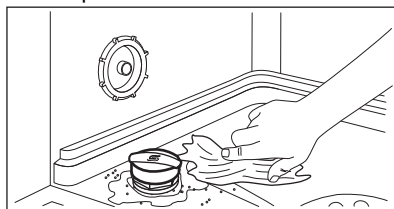

6. Gireu el tap en sentit horari per tancar el compartiment per a la sal.

⚠ PRECAUCIÓ!

L'aigua i la sal poden vessar en omplir el contenidor. Per prevenir la corrosió, ompliu el compartiment per a la sal i inicieu immediatament un cicle complet de rentat amb detergent.

7.3 Com omplir el Dispensador d'ajuda esbandida

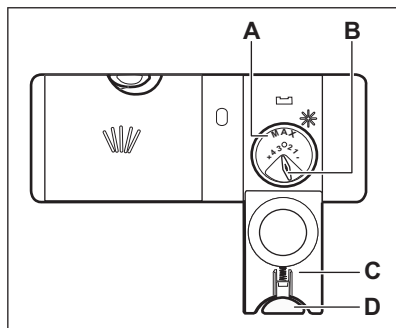

⚠ PRECAUCIÓ!

El compartiment (A) és només per a l'abrillantador. No l'ompli amb detergent.

⚠ PRECAUCIÓ!

Faci servir només abrillantadors dissenyats específicament per a rentavaixelles.

1. Premí el botó d'obertura (D) per obrir la tapa (C).
2. Ompli el dispensador (A) fins que l'abrillantador arribi a la marca «MAX».
3. Retiri l'abrillantador que hagi vessat amb un drap absorbent per evitar un excés d'escuma.
4. Tanqueu la tapa. Asseguri's que el botó d'obertura quedi fixat a la seva posició.



Pot girar el dosificador (B) entre la posició 1 (poca quantitat) i les posicions 4 o 6 (molta quantitat).

8. ÚS DIARI

1. Obriu l'aixeta de l'aigua.
2. Premeu el botó on/off per activar l'aparell. Assegureu-vos que l'aparell està en el mode de selecció de programa.
 - Si l'indicador de sal està encès, ompliu el dispensador de sal.
 - Si l'indicador de l'abrillantador està encès, ompliu el dispensador de l'abrillantador.
3. Carregueu les cistelles.
4. Afegiu el detergent.
5. Seleccioneu i inicieu el programa adequat a la càrrega i a la quantitat de brutícia.

8.1 Ús de detergent

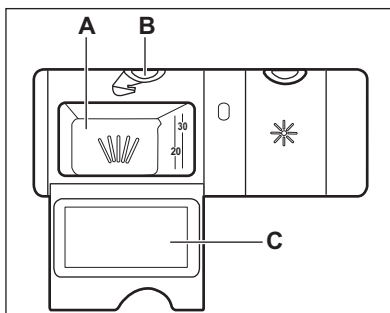

⚠ PRECAUCIÓ!

Utilitzeu només detergent dissenyat específicament per a rentavaixelles.

1. Premí el botó d'obertura (B) per obrir la tapa (C).
2. Posi el detergent, en pols o en pastilles, al compartiment (A).

3. Si el programa té una fase de prerentat, posi una petita quantitat de detergent a la part interior de la porta de l'aparell.
4. Tanqueu la tapa. Asseguri's que el botó d'obertura quedi fixat a la seva posició.



Per a més informació sobre la dosificació de detergent, consulti les instruccions del fabricant l'envàs del producte. Normal, la quantitat adient de detergent en gel és de 20-25 ml per rentar una càrrega amb brutícia normal.



No ompli el compartiment (A) amb més de 30 ml de detergent en gel.

8.2 Configuració i inici d'un programa

Posar en marxa un programa

1. Deixeu la porta de l'aparell mig oberta.
2. Premi el botó ON/OFF per activar l'aparell. Asseguri's que l'aparell estigui en mode de selecció de programa.
3. Premeu repetidament el botó de programa fins que l'indicador del programa que voleu triar comenci a parpellejar.
4. Tanqueu la porta de l'aparell per iniciar el programa.

Inici d'un programa amb l'opció de retard

1. Triï un programa.
2. Premeu el botó de retard per retardar 3 hores l'inici del programa.

L'indicador  està encès.

3. Tanqueu la porta de l'aparell per començar el compte enrere.

Durant el compte enrere no és possible canviar el programa.

Quan el compte enrere s'acaba, el programa comença a funcionar.

Obertura de la porta amb l'aparell en funcionament

Si obre la porta estant un programa en funcionament, farà parar l'aparell. Això podria afectar al consum energètic i a la durada del programa. Després de tancar la porta, l'aparell continuarà el programa des del punt on es va quedar.



Si la porta s'obre durant més de 30 segons durant la fase d'assecat, farà acabar el programa en funcionament. Això no passa si la porta s'obre per l'acció de la funció AirDry.



No provi de tancar la porta de l'aparell fins que passin 2 minuts després que la funció AirDry l'hagi oberta automàticament perquè podria causar alguna avaria a l'aparell. Si després es tanca la porta durant almenys 3 minuts, el programa en funcionament acaba.

Cancel·lació de l'inici amb retard

Premeu 3 segons el botó on/off fins que l'aparell estigui en el modo de selecció de programes.

Si es cancel·la un inici diferit, cal tornar a ajustar el programa.

Cancel·lació de programa

Premeu 3 segons el botó on/off fins que l'aparell estigui en el modo de selecció de programes.

Asseguri's que hi ha detergent al dispensador abans de començar un nou programa

Funció Auto off

Aquesta funció estalvia energia apagant l'aparell si no està funcionant.

La funció s'activa:

- Quan el programa ha acabat.
- Després de 5 minuts si un programa no s'ha iniciat.

Finalització de programa

Un cop acabat el programa, la funció Auto off apaga l'aparell.

Tanqueu l'aixeta de l'aigua.

9. CONSELLS

9.1 General

Segueixi els consells que apareixen tot seguit per garantir uns resultats de rentat i d'assecat òptims per a l'ús diari i per protegir el medi ambient.

- Rentar els plats al rentavaixelles seguint les instruccions del manual d'usuari vol dir sovint consumir menys aigua i energia que rentar-los a mà.
- Carregui el rentavaixelles a màxima capacitat per estalviar aigua i energia. Per obtenir els millors resultats de rentat, disposi els estris a les cistelles com s'explica al manual d'usuari i no les carregui excessivament.
- No esbaldeixi prèviament els plats a mà. Fa augmentar el consum d'aigua i energia. Triï un programa amb fase de prerentat, si cal.
- Retiri els residus d'aliments grossos dels plats i buidi els vasos i copes abans de posar-los dins l'aparell.
- Mulli lleugerament els estris que tinguin rastres de menjar adherits o enganxats per la cocció abans de posar-los a l'aparell.
- Asseguri's que els estris disposats a les cistelles no es toquin ni es tapin entre ells. L'aigua hi arribarà i podrà rentar els plats només si ho fa així.
- Pots fer servir detergent, abrillantador i sal per a rentavaixelles como elements per separat o utilitzar multipastilles (tipus «tot-en-una»). Segueixi les instruccions de l'envàs.
- Triï un programa d'acord al tipus de càrrega i al grau de brutícia. El programa **ECO** ofereix l'ús més eficient en consum d'aigua i energia.
- Per evitar l'aparició de calç dins de l'aparell:
 - Ompli el contenidor de sal sempre que calgui.

- Faci servir la dosi de detergent i abrillantador recomanats.
- Asseguri's que el nivell actual de descalcificador es correspon amb la duresa de l'aigua.
- Segueixi les instruccions del capítol «**Cura i neteja**».

9.2 Ús de sal, abrillantador i detergent

- Faci servir només sal, abrillantador i detergent dissenyat per a rentavaixelles. Altres productes poden causar avaries a l'aparell.
- A les zones amb aigua dura o molt dura, recomanem fer servir detergent per a rentavaixelles bàsic (en pols, gel o pastilles sense additius), abrillantador o sal separats per a un rentat i assecat òptims.
- El detergent en pastilles no es dissol del tot en programes curts. Per evitar que quedin residus de detergent al estris de cuina, recomanem fer servir pastilles als programes llargs.
- Sempre cal fer servir la quantitat de detergent correcta. Una dosi insuficient de detergent pot produir un rentat deficient i l'aparició de pel·lícules o de punts de calç en aigües dures sobre els estris. Fer servir detergent en excés amb aigües toves o descalcificades pot causar l'aparició de residus de detergent sobre els plats. Ajusti la quantitat de detergent d'acord amb la duresa de l'aigua. Segueixi les instruccions de l'envàs de detergent.
- Sempre cal fer servir la quantitat d'abrillantador correcta. Una dosi insuficient d'abrillantador perjudica els resultats d'assecat. Un excés d'abrillantador pot causar l'aparició de capes blavoses sobre els estris.
- Asseguri's que el nivell de descalcificador sigui el correcte. Si el nivell és massa alt,

l'excés de sal a l'aigua pot causar l'aparició d'òxid a la coberteria.

9.3 Què cal fer si vol deixar de fer servir multipastilles

Abans de començar a utilitzar per separat detergent, sal i abrillantador, segueixi els passos següents:

1. Ajusti el nivell de descalcificador al màxim.
2. Asseguri's que els contenidors de sal i d'abrillantador estiguin al màxim.
3. Enguegi el programa més curt amb una fase d'esbandit. No afegeixi detergent i no posi plats a les cistelles.
4. Una cop acabat el programa, ajusti el nivell de descalcificador segons la duresa de l'aigua de la seva zona.
5. Ajusti la quantitat d'abrillantador a utilitzar.
6. Activi l'avís de manca d'abrillantador.

9.4 Càrrega de les cistelles

- Ocupi sempre tot l'espai disponible a les cistelles.
- Faci servir l'aparell només per rentar estris aptes per a rentavaixelles.
- No renteu estris fets dels següents materials al rentaplats: fusta, os, estany, coure, alumini, porcellana amb decoració delicada i acer al carboni sense protecció. Podrien esquerdar-se, deformar-se, descolorir-se, picar-se o rovellar-se.
- No renti a l'aparell estris que poden absorbir aigua (esponges o draps de cuina).
- Posi estris buits (vasos, copes i paelles) amb la part oberta mirant cap avall.
- Assegureu-vos que els gots no es toquin entre ells.

- Poseu els estris lleugers o de plàstic a la cistella superior. Asseguri's que els estris no es moguin.
- Posi la coberteria i els estris petits a la cistella dels coberts.
- Asseguri's que els braços aspersors es puguin moure sense obstacles abans de començar un programa.

9.5 Abans de començar un programa

Abans de començar el programa seleccionat, asseguri's que:

- Els filtres estan nets i ben instal·lats.
- El tap del contenidor de sal està ben tancat.
- Els braços aspersors no tenen obstacles per rodar.
- Hi ha prou sal i abrillantador (tret que faci servir multipastilles).
- La disposició a les cistelles dels estris a rentar sigui correcta.
- El programa sigui adient per al tipus de càrrega i el grau de brutícia.
- La quantitat de detergent sigui la correcta.

9.6 Descàrrega de les cistelles

1. Deixi que els estris es refredin abans de treure'ls de l'aparell. Els estris calents es poden danyar més fàcilment.
2. Retiri primer els estris de la cistella inferior després de la superior.



Un cop acabat el programa, pot quedar aigua a les superfícies interiors de l'aparell.

10. CURA I NETEJA

AVÍS!

Abans de fer cap tasca de manteniment, apagui l'aparell i desendolli el cable d'alimentació del subministrament elèctric.



Si els filtres estan bruts i els braços aspersors embossats, els resultats de rentatge podrien no ser òptims. Examinei'l periòdicament i, si cal, netegi'l.

10.1 Neteja interna

- Netegi l'interior de l'aparell amb un drap suau i humit.
- No faci servir productes abrasius, esponges de neteja abrasives, eines esmolades, producte químics forts, fregalls ni dissolvents.
- Netegi la porta, i també la junta de goma, un cop per setmana.
- Per conservar el rendiment de l'aparell, faci servir un producte de neteja especial per a rentavaixelles almenys un cop cada dos mesos. Segueixi amb detall les instruccions que trobarà dins l'embalatge del producte.
- Si fa servir sovint programes de curta durada, es podria acumular greix i calç dins l'aparell. Faci servir programes de llarga durada almenys dos cops al mes per evitar aquestes acumulacions.

10.2 Eliminació d'objectes estranys

Comprovi els filtres i el desguàs del rentavaixelles després de cada ús. Els objectes estranys (com ara trossos de vidre, plàstic, ossos o escuradents, etc.) redueixen el rendiment del rentat i poden causar avaries a la bomba de desguàs.

PRECAUCIÓ!

Si no pot retirar els objectes estranys, posi's en contacte amb un servei autoritzat.

1. Desmunti els filtres segons s'explica en aquest capítol.
2. Retiri manualment qualsevol objecte estrany.
3. Torni a muntar els filtres segons s'explica en aquest capítol.

10.3 Neteja de l'exterior

- Netegeu l'aparell amb un drap humit suau.
- Empreu només detergents neutres.
- No utilitzeu productes abrasius, fregalls de neteja abrasius ni dissolvents.

10.4 Neteja dels filtres

El sistema de filtre està fabricat en 3 parts.

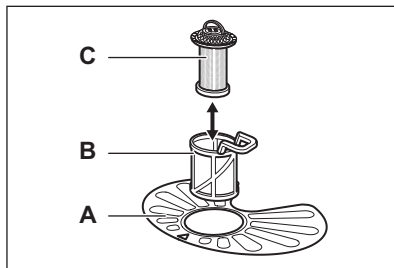

1. Giri el filtre (B) en sentit antihorari i tregui'l.

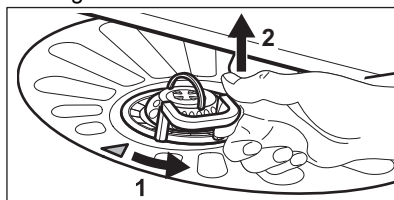

2. Tregui el filtre (C) del filtre (B).
3. Tregui el filtre pla (A).
4. Rentar els filtres.

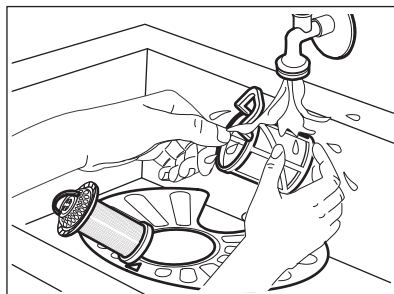

5. Asseguri's que no quedin residus, menjar ni brutícia dins o per la zona de la vora del desguàs.
6. Torna a col·locar el filtre pla (A). Assegureu-vos que està correctament posicionat sota les 2 guies.

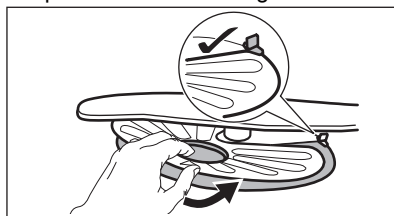

7. Torni a muntar els filtres (B) i (C).

8. Torni a posar el filtre (B) al filtre pla (A). Gireu-lo en sentit horari fins que es bloquegi.

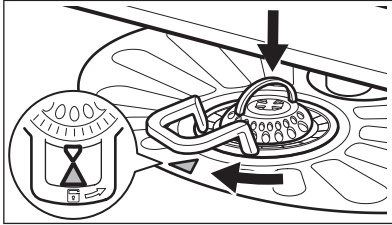

⚠ PRECAUCIÓ!

Una posició incorrecta dels filtres pot causar mals resultats de rentat i danys a l'aparell.

10.5 Neteja del braç aspersor inferior

1. Per treure el braç aspersor inferior, tibi'l cap amunt.

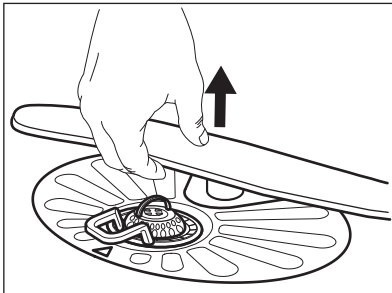

2. Netegeu el braç aspersor sota l'aigua corrent. Faci servir una eina fina i punxeguda (p. ex., un escuradents), per retirar les partícules de brutícia dels forats. Feu córrer aigua pels forats per retirar les partícules de brutícia de l'interior.
3. Per torna a muntar el braç aspersor, apreti'l cap avall.

10.6 Neteja del braç aspersor superior

No retiri el braç aspersor superior. Si les obertures del braç aspersor estan embussades, tregui les partícules de brutícia que hi quedin amb algun objecte punxegut, como ara un escuradents.

11. RESOLUCIÓ DE PROBLEMES





⚠ AVÍS!



Una reparació mal feta a l'aparell pot posar en risc la seguretat de l'usuari. Qualsevol reparació ha de ser realitzada per personal qualificat.

La majoria dels problemes que es poden produir es poden resoldre sense necessitat de posar-se en contacte amb un centre de serveis autoritzat.

Consulti la taula següent per veure informació sobre possibles problemes.

Amb determinats problemes de funcionament, l'indicador corresponent parpelleja per indicar-ho amb el codi d'alarma.

Problema i codi d'alarma	Possible causa i solució
<p>No es pot engegar l'aparell.</p>	<ul style="list-style-type: none"> • Asseguri's que l'endoll de l'aparell estigui connectat a la presa de corrent. • Asseguri's que no hi hagi cap fusible fos al quadre de fusibles.
<p>El programa no arrenca.</p>	<ul style="list-style-type: none"> • Asseguri's que la tapa de l'aparell estigui tancada. • Si ha programat l'inici amb retard, cancel·li'l o esperi que finalitzi el compte enrere. • L'aparell recarrega la resina dins el descalcificador. La durada del procediment és d'uns 5 minuts.
<p>No entra aigua a l'aparell.</p> <ul style="list-style-type: none"> • L'indicador  parpelleja 1 temps intermitentment. • Sona un senyal acústic 1 vegada de forma intermitent. 	<ul style="list-style-type: none"> • Asseguri's que l'aixeta d'entrada d'aigua és oberta. • Asseguri's que la pressió de subministrament d'aigua no sigui massa baixa. Posi's en contacte amb la companyia d'aigua per a aquesta informació. • Asseguri's que l'aixeta d'entrada de l'aigua no estigui embussada. • Asseguri's que el filtre de la mànega d'entrada d'aigua no estigui embussat. • Asseguri's que la mànega d'entrada d'aigua no estigui doblegada ni pinçada.
<p>L'aparell no dreña l'aigua.</p> <ul style="list-style-type: none"> • L'indicador  parpelleja 2 vegades intermitentment. • Sona un senyal acústic 2 vegades de forma intermitent. 	<ul style="list-style-type: none"> • Asseguri's que la vàlvula de desguàs no estigui embussada. • Asseguri's que el sistema de filtres interior no estigui embussat. • Asseguri's que la mànega de desguàs no estigui doblegada ni pinçada.
<p>El dispositiu antiinundacions està activat.</p> <ul style="list-style-type: none"> • L'indicador  parpelleja 3 vegades intermitentment. • Sona un senyal acústic 3 vegades de forma intermitent. 	<ul style="list-style-type: none"> • Tanqueu l'aixeta de l'aigua. • Asseguri's que l'aparell està instal·lat correctament. • Asseguri's que les cistelles s'hagin col·locat segons el que indica el manual.
<p>Avaria del sensor de detecció del nivell d'aigua.</p> <ul style="list-style-type: none"> • L'indicador  parpelleja 4 vegades de forma intermitent. • Sona un senyal acústic 4 vegades de forma intermitent. 	<ul style="list-style-type: none"> • Asseguri's que els filtres estan nets. • Apagui i engegui l'aparell.
<p>Avaria de la bomba de rentat o de la bomba de desguàs.</p> <ul style="list-style-type: none"> • L'indicador  parpelleja 5 vegades de forma intermitent. • Sona un senyal acústic 5 vegades de forma intermitent. 	<ul style="list-style-type: none"> • Apagui i engegui l'aparell.

Problema i codi d'alarma	Possible causa i solució
<p>La temperatura de l'aigua a l'interior de l'aparell és massa alta o el sensor de temperatura té alguna avaria.</p> <ul style="list-style-type: none"> L'indicador  parpelleja 6 vegades de forma intermitent. Sona un senyal acústic 6 vegades de forma intermitent. 	<ul style="list-style-type: none"> Asseguri's que la temperatura d'entrada d'aigua no superi els 60 °C. Apagui i engegui l'aparell.
<p>Avaria tècnica de l'aparell</p> <ul style="list-style-type: none"> L'indicador  parpelleja 12 vegades de forma intermitent. Sona un senyal acústic 12 vegades de forma intermitent. 	<ul style="list-style-type: none"> Apagui i engegui l'aparell.
<p>El nivell d'aigua dins de l'aparell és massa alta.</p> <ul style="list-style-type: none"> L'indicador  parpelleja 15 vegades de forma intermitent. Sona un senyal acústic 15 vegades de forma intermitent. 	<ul style="list-style-type: none"> Apagui i engegui l'aparell. Asseguri's que els filtres estan nets. Asseguri's que la mànega de sortida estigui instal·lada a l'alçada adequada sobre el terra. Consulti les instruccions d'instal·lació.
<p>L'aparell s'atura i comença més vegades durant l'operació.</p>	<ul style="list-style-type: none"> És normal. Proporciona resultats òptims de neteja i estalvi energètic.
<p>El programa dura massa temps.</p>	<ul style="list-style-type: none"> Si s'estableix l'opció de sortida retardada, cancel·leu la configuració de retard o espereu al final del compte enrere. Consulteu la taula de valors de consum al capítol "Programes".
<p>Petita fuga de la porta de l'aparell.</p>	<ul style="list-style-type: none"> L'aparell no està anivellat. Afluïxar o estrènyer els peus ajustables (si escau). La porta de l'aparell no es centra en la banyera. Ajusteu el peu posterior (si escau).
<p>La porta de l'aparell és difícil de tancar.</p>	<ul style="list-style-type: none"> L'aparell no està anivellat. Afluïxar o estrènyer els peus ajustables (si escau). Parts de la vaixella són sobresurt de les cistelles.
<p>La porta de l'aparell s'obre durant el cicle de rentat.</p>	<ul style="list-style-type: none"> La funció AirDry està activa. Pot desactivar la funció. Consulti «Ajusts».
<p>Rattling/Knocking sons de l'interior de l'aparell.</p>	<ul style="list-style-type: none"> La vaixella no està degudament arreglat a les cistelles. Consulteu el manual de càrrega de les cistelles. Assegureu-vos que els braços de l'aerosol poden girar lliurement.
<p>Els viatges de l'aparell el circuit-beaker.</p>	<ul style="list-style-type: none"> L'amperatge és insuficient per subministrar simultàniament tots els aparells en ús. Comproveu l'amperatge del sòcol i la capacitat del comptador o apagueu un dels aparells en ús. Culpa elèctrica interna de l'aparell. Posi's en contacte amb el servei autoritzat més proper.



Refereixi's a "**abans de primer utilitzar**", "**diari ús**", o "**pistes i puntes**" per unes altres possibles causes.

Un cop hàgiu comprovat l'aparell, apagueu-lo i engegueu-lo. Si el problema persisteix, poseu-vos en contacte amb un servei autoritzat.

Per als codis d'alarma no descrits a la taula, posi's en contacte amb un servei autoritzat.

AVÍS!

No és recomanable fer servir l'aparell fins que el problema s'hagi resolt completament. Desendolli l'aparell i no el torni a endollar fins estar segur que funciona correctament.

11.1 Els resultats de rentat i d'assecat no són satisfactoris.

Problema	Possible causa i solució
Resultats de rentatge insatisfactoris.	<ul style="list-style-type: none"> • Utilitzeu programes de rentat més intensius. • Netegeu els braços aspersors i el filtre. Consulteu l'apartat "Cura i neteja". • Consulteu el manual d'"Ús diari", "Consells útils" i càrrega de les cistelles.
Resultats d'assecat insatisfactoris.	<ul style="list-style-type: none"> • La vaixel·la s'ha deixat massa temps dins l'aparell amb la porta tancada. • No hi ha abrillantador o la quantitat d'abrillantador no és suficient. Ompli el dispensador d'abrillantador o pugi la dosi. • És possible que els objectes de plàstic s'hagin d'assecar amb un drap. • Per aconseguir els millors resultats d'eixugat, activeu la funció Air-Dry. • Feu servir sempre abrillantador, fins i tot amb multipastilles.
Hi ha ratlles blanquinoses o capes blavoses a vasos i plats.	<ul style="list-style-type: none"> • La quantitat d'abrillantador que utilitza l'aparell és massa gran. Redueixi la dosi d'abrillantador a un nivell més baix. • La quantitat de detergent és massa alta.
Hi ha taques i gotes seques d'aigua a vasos i plats.	<ul style="list-style-type: none"> • La quantitat d'abrillantador que utilitza l'aparell no és suficient. Augmenti la dosi d'abrillantador a un nivell més alt. • La qualitat del producte abrillantador en pot ser la causa.
Els plats estan mullats.	<ul style="list-style-type: none"> • Per aconseguir els millors resultats d'eixugat, activeu la funció Air-Dry. • El programa no té fase d'eixugat o té una fase d'eixugat amb baixa temperatura. • El dispensador d'abrillantador és buit. • La qualitat del producte abrillantador en pot ser la causa. • La qualitat de les multipastilles en pot ser la causa. Proveu una marca diferent o activeu el dosificador d'abrillantador i utilitzeu abrillantador i multipastilles alhora.
L'interior de l'aparell està moll.	<ul style="list-style-type: none"> • No es tracta de cap defecte de l'aparell. La humitat es condensa les parets de l'aparell.

Problema	Possible causa i solució
Escuma poc comú durant el rentatge.	<ul style="list-style-type: none"> • Faci servir només detergent dissenyat específicament per a rentavaixelles. • Faci servir un detergent d'un altre fabricant. • No esbandeixi prèviament els plats amb aigua de l'aixeta.
Restes de rovell als coberts.	<ul style="list-style-type: none"> • Hi ha massa sal a l'aigua de rentatge. Consulteu l'apartat "El descalcificador de l'aigua". • S'han col·locat junts els coberts de plata i d'acer inoxidable. No posi massa junts els estris de plata i d'acer inoxidable.
Queden residus de detergent al dispensador al final del programa.	<ul style="list-style-type: none"> • La pastilla de detergent s'ha quedat encallada al dispensador i l'aigua no l'ha desfeta completament. • L'aigua no pot desfer el detergent del dispensador. Assegureu-vos que el braç aspersor no estigui bloquejat o embussat. • Assegureu-vos que els objectes de les cistelles no impedeixin l'obertura de la tapa del dispensador de detergent.
Hi ha olors a dins de l'aparell.	<ul style="list-style-type: none"> • Consulteu l'apartat "Neteja de l'interior".
Restes de calç a la vaixel·la, al bombo i a la part interior de la porta.	<ul style="list-style-type: none"> • El nivell de sal és baix, proveu l'indicador de recàrrega. • La tapa del dispensador de sal no està ben tancada. • La duresa de l'aigua de l'aixeta és elevada. Consulteu l'apartat "El descalcificador de l'aigua". • Encara que feu servir multipastilles, utilitzeu també la sal i seleccioneu la regeneració del descalcificador de l'aigua. Consulteu l'apartat "El descalcificador de l'aigua". • Si segueixen apareixent dipòsits de calç, netegi l'aparell amb un detergent adient. • Proveu un detergent diferent. • Contacteu amb el fabricant del detergent.
Vaixel·la desllustrada, descolorida o esquerdada.	<ul style="list-style-type: none"> • Assegureu-vos de rentar al rentavaixel·la únicament objectes aptes per a rentavaixelles. • Carregueu i descarregueu la cistella amb cura. Consulteu el manual de càrrega de les cistelles. • Col·loqueu els objectes delicats a la cistella superior.



Consulteu l'apartat "**Abans del primer ús**", "**Ús diari**" o "**Consells útils**" per trobar-hi altres motius.

12. DADES TÈCNIQUES

Mesures	Amplada/alçada/profunditat (mm)	596 / 818 - 898 / 550
Connexió elèctrica ¹⁾	Tensió (V)	220 - 240
	Freqüència (Hz)	50

Pressió d'aigua	Min. / Màx. MPa (bar)	0.05 (0.5) / 1 (10)
Subministrament d'aigua	Aigua freda o aigua calenta (°C) 2)	mín. 5 - màx. 60
Capacitat	Capacitat de coberts	13

1) Consulti la placa de característiques per veure altres valors.

2) Si l'aigua calenta prové d'una font d'energia alternativa (p. ex., plaques solars), faci servir el subministrament d'aigua calenta per reduir el consum d'energia.

12.1 Enllaç a la base de dades UE EPREL

El codi QR de l'etiqueta energètica subministrada amb l'aparell inclou un enllaç web al registre d'aquest aparell a la base de dades UE EPREL. Conserveu l'etiqueta energètica per a futures consultes, així com el manual de l'usuari i la resta de documentació subministrada amb l'aparell.

També podeu accedir a la informació sobre el rendiment del producte de la base de dades UE EPREL des de l'enllaç <https://eprel.ec.europa.eu>, cercant el nom del model i el número de producte que es pot trobar a la placa de característiques de l'aparell. Consulteu el capítol "Descripció del producte".

13. QÜESTIONS MEDIAMBIENTALS

Recicleu els materials amb el símbol . Dipositeu l'emballatge en contenidors adequats per al seu posterior reciclatge. Ajudeu a protegir el medi ambient i la salut humana i a reciclar les deixalles procedents d'aparells elèctrics i electrònics. No llenceu a

les escombraries domèstiques els aparells amb el símbol . Porteu el producte a les instal·lacions de reciclatge locals o poseu-vos en contacte amb la seva oficina municipal.

Dobrodošli pri blagovni znamki Electrolux! Zahvaljujemo se vam, da ste izbrali našo napravo.



Pridobitev nasvetov glede uporabe, brošure, odpravljanje težav, servisne informacije in informacije glede popravil:
www.electrolux.com/support

Pridržujemo si pravico do sprememb.

KAZALO

1. VARNOSTNE INFORMACIJE.....	24
2. VARNOSTNA NAVODILA.....	26
3. OPIS IZDELKA.....	27
4. UPRAVLJALNA PLOŠČA.....	28
5. PROGRAMI.....	28
6. NASTAVITVE.....	30
7. PRED PRVO UPORABO.....	33
8. VSAKODNEVNA UPORABA.....	34
9. NAMIGI IN NASVETI.....	36
10. SKRB IN ČIŠČENJE.....	37
11. ODPRAVLJANJE NAPAK.....	39
12. TEHNIČNI PODATKI	43
13. SKRB ZA OKOLJE.....	43

1. ⚠ VARNOSTNE INFORMACIJE

Pred namestitvijo in uporabo naprave natančno preberite priložena navodila. Proizvajalec ni odgovoren za poškodbe ali škodo, nastalo zaradi nepravilne namestitve ali uporabe. Navodila vedno shranite na varnem in dostopnem mestu za poznejšo uporabo.

1.1 Varnost otrok in ranljivih oseb

- To napravo lahko otroci od osmega leta naprej ter osebe z zmanjšanimi telesnimi, čutnimi ali razumskimi sposobnostmi ali s pomanjkanjem izkušenj ter znanja uporabljajo le pod nadzorom ali če so dobile ustrezna navodila glede varne uporabe naprave in če se zavedajo nevarnosti, ki obstajajo. Otroci, mlajši od osem (8) let, ter osebe z visoko stopnjo invalidnosti se ne smejo približevati napravi, če niso pod nenehnim nadzorom.

- Otroci morajo biti pod nadzorom, da se z napravo ne igrajo.
- Pralna sredstva hranite zunaj dosega otrok.
- Ko so vrata naprave odprta, poskrbite, da so otroci in hišni ljubljenci dovolj oddaljeni od naprave.
- Otroci ne smejo izvajati čiščenja in uporabniškega vzdrževanja naprave, če ni zagotovljen nadzor.

1.2 Splošna varnost

- Ta naprava je namenjena samo pomivanju gospodinjskih posod in namiznega pribora.
- Ta naprava je namenjena zgolj uporabi v gospodinjstvu v notranjem okolju.
- Ta naprava se lahko uporablja v pisarnah, hotelskih sobah, sobah motelov, kjer nudijo prenočišča z zajtrkom, kmečkih turizmih in drugih podobnih nastanitvenih objektih, kjer takšna uporaba ne presega (povprečnih) ravni domače uporabe.
- Ne spreminjajte specifikacij te naprave.
- Delovni tlak vode (najmanjši in največji) mora biti med 0.05 (0.5) / 1 (10) MPa (bar).
- Upoštevajte največje število pogrinjkov, ki je 13 .
- Vrat aparata ne puščajte odprtih, da preprečite nevarnost spotikanja.
- Če je napajalni kabel poškodovan, ga mora v izogib nevarnostim zamenjati proizvajalec, zastopnik njegovega pooblaščenega servisnega centra ali druga strokovno usposobljena oseba.
- OPOZORILO: Nože in druge kuhinjske pripomočke z ostrimi konicami je treba naložiti v košaro tako, da so njihove konice usmerjene navzdol ali nameščene v vodoravni položaj.
- Pred vsakršnim vzdrževanjem izklopite napravo in iztaknite vtič iz vtičnice.
- Za čiščenje naprave ne uporabljajte visokotlačnega vodnega pršca in/ali pare.

- Če ima naprava na dnu prezračevalne odprtine, te ne smejo biti prekrite, npr. s preprogo.
- Naprava mora biti priključena na vodovodni sistem z novimi kompleti cevi. Za ta namen ne uporabite starih, že uporabljenih kompletov cevi.

2. VARNOSTNA NAVODILA

2.1 Montaža

UPOZORNENIE!

To napravo lahko namesti le strokovno usposobljena oseba.

- Odstranite vso embalažo.
- Ne nameščajte ali uporabljajte poškodovane naprave.
- Upoštevajte navodila za namestitev, priložena napravi.
- Pri premikanju naprave bodite pazljivi, ker je težka. Vedno uporabljajte zaščitne rokavice in priloženo obutev.
- Naprave ne nameščajte ali uporabljajte na mestu, kjer lahko temperatura pade pod 0 °C.
- Napravo namestite na varno in primerno mesto, ki ustreza zahtevam za namestitev.
- Zaradi varnosti naprave ne uporabljajte, dokler je ne namestite v vgradno konstrukcijo.
- Če plošča pohoštva ni nameščena, previdno odprite vrata naprave, da se izognete nevarnosti poškodb. Po namestitvi se prepričajte, da so plastični pokrovi v zaklenjenem položaju. Poškodba ali odstranitev plastičnih pokrovov na straneh vrat lahko vpliva na delovanje naprave in povzroči poškodbe. Če je plastični pokrov poškodovan, se za zamenjavo obrnite na pooblaščen servisni center.

2.2 Električne povezave

UPOZORNENIE!

Nevarnost požara in električnega udara.

- Opozorilo: ta naprava je namenjena namestitvi/priključitvi na ozemljitveni priključek v zgradbi.

- Preverite, ali so parametri s ploščice za tehnične navedbe združljivi z električno napetostjo omrežja.
- Vedno uporabite pravilno nameščeno varnostno vtičnico.
- Ne uporabljajte razdelilnikov in podaljškov.
- Pazite, da ne poškodujete vtiča in kabla. Če je treba kabel zamenjati, mora to storiti oseba pooblaščenega servisnega centra.
- Vtič vtaknite v vtičnico šele ob koncu nameščanja. Poskrbite, da bo vtič dosegljiv tudi po namestitvi.
- Ne vlecite za električni priključni kabel, če želite izključiti napravo. Vedno povlecite za vtič.

2.3 Priključitev cevi za vodo

UPOZORNENIE!

Nevarnost električnega udara.

- Ne poškodujte cevi za vodo.
- Pred priključitvijo na nove cevi, cevi, ki že dolgo niso bile v uporabi, tam, kjer so bila izvedena popravila ali nameščene nove naprave (vodni števcji itd.), naj voda teče toliko časa, da bo čista in prozorna.
- Med in po prvi uporabi naprave se prepričajte, da ni prisotnih vidnih iztekanj vode.
- V primeru poškodbe cevi za dovod vode takoj zaprite pipo in iztaknite vtič iz omrežne vtičnice. Za zamenjavo cevi za dovod vode se obrnite na pooblaščen servisni center.
- Brez električnega napajanja sistem za zaščito vode ne deluje. V tem primeru obstaja nevarnost poplave.
- Cev za dovod vode ima varnostni ventil in ovoj z notranjim priključnim kablom.

2.4 Uporaba

- Ne postavljajte vnetljivih izdelkov ali predmetov, ki so prepojeni z vnetljivimi izdelki, v napravo, blizu nje ali nanjo.
- Pomivalna sredstva so nevarna. Upoštevajte varnostna navodila z embalaže pomivalnega sredstva.
- Ne pijte vode iz naprave in se ne igrajte z njo.
- Ne odstranite posode iz naprave, dokler se program ne zaključi. Nekaj pomivalnega sredstva lahko ostane na posodi.
- Ne shranjujte predmetov na odprta vrata naprave in ne pritiskajte nanje.
- Iz naprave se lahko sprošča vroča para, če vrata odprete med delovanjem naprave.

2.5 Servis

- Za popravilo naprave se obrnite na pooblaščen servisni center. Uporabite samo originalne rezervne dele.
- Samopopravila ali nestrokovna popravila lahko vplivajo na varnost, zaradi česar lahko preneha veljati garancija.
- Naslednji nadomestni deli bodo na voljo še vsaj 7 let po ukinitvi modela: motor, cirkulacijska in odtočna črpalka, grelci in grelni elementi, vključno s toplotnimi črpalkami, cevjem in ustrezno opremo, vključno s cevmi, ventili, filtri in elementi za preprečevanje iztekanja vode, konstrukcijskimi in notranjimi deli, ki so povezani s sestavi vrat, tiskanim vezjem,

- elektronskimi prikazovalniki, tlačnimi stikali, termostati in tipali, programsko in strojno opremo, vključno s ponastavitveno programsko opremo. Naslednji nadomestni deli bodo na voljo še vsaj 10 let po ukinitvi modela: tečaj in tesnila vrat, druga tesnila, brizgalne ročice, odtočni filtri, notranje police in pomožni plastični deli, kot so košare in pokrovi. Trajanje je lahko daljše v vaši državi. Za dodatne informacije obiščite našo spletno stran.
- Nekateri od teh nadomestnih delov so na voljo samo usposobljenim serviserjem, vsi nadomestni deli pa niso primerni za vse modele.
- O žarnicah v izdelku in nadomestnih žarnicah, ki se prodajajo ločeno: Te žarnice so zasnovane za ekstremne pogoje v gospodinjskih aparatih, kot so izjemne temperature, vibracije in vlažnosti, ali za sporočanje informacij o delovanju aparata. Niso namenjene za uporabo drugje in niso primerne za sobno razsvetljavo v gospodinjstvu

2.6 Odstranjevanje

UPOZORNENIE!

Nevarnost poškodbe ali zadušitve.

- Napravo izključite iz napajanja.
- Odrežite električni priključni kabel in ga zavrzite.
- Odstranite zapah in na ta način preprečite, da bi se otroci in živali zaprli v napravo.

3. OPIS IZDELKA

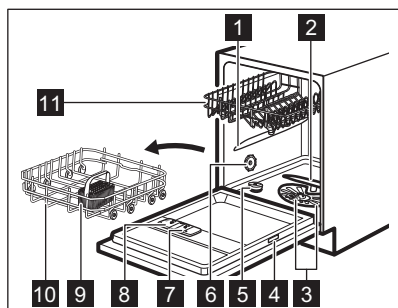

- 1 Zgornja brizgalna ročica
- 2 Spodnja brizgalna ročica
- 3 Filtri
- 4 Ploščica za tehnične navedbe
- 5 Vsebnik za sol
- 6 Odzračevalnik
- 7 Predal sredstva za izpiranje
- 8 Predal za pralno sredstvo
- 9 Košarica za jedilni pribor
- 10 Spodnja košara

4. UPRAVLJALNA PLOŠČA

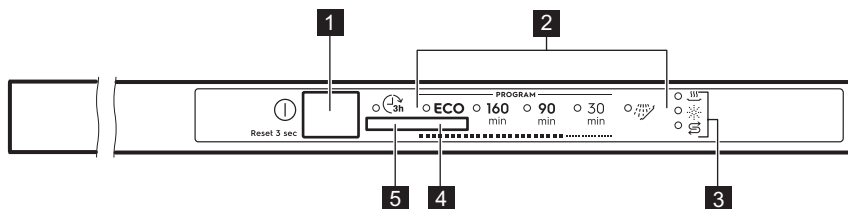

1 Tipka za vklop/izklop/tipka za ponastavitev



2 Programski indikatorji

3 Indikatorji

4 Programska tipka

5 Tipka za zamik vklopa

4.1 Indikatorji

Indikator	Opis
	Indikator faze sušenja. Sveti ob izbiri programa s fazo sušenja. Utripa med sušenjem.
	Indikator za sol. Sveti, ko je potrebno polnjenje posode za sol. Nikoli ne sveti med delovanjem programov.
	Indikator sredstva za izpiranje. Sveti, ko je potrebno polnjenje predala sredstva za izpiranje. Nikoli ne sveti med delovanjem programov.

5. PROGRAMI

Vrstni red programov v razpredelnici morda ne odraža njihovega zaporedja na upravljalni plošči.

Program	Količina posode v pomivalnem stroju	Stopnja umazanosti	Faze programa
ECO 1)	Posoda, pribor, lonci, ponve	Običajna, nekoliko zasušena umazanija	<ul style="list-style-type: none"> • Predpranje • Pomivanje posode 55°C • Vmesno izpiranje • Končno izpiranje 55°C • Sušenje • AirDry 2)

Program	Količina posode v pomivalnem stroju	Stopnja umazanosti	Faze programa
160 min	Posoda, pribor, lonci, ponve	Običajna do močna zasušena umazanija	<ul style="list-style-type: none"> • Predpranje • Pomivanje posode 60°C • Vmesno izpiranje • Končno izpiranje 60°C • Sušenje • AirDry 2)
90 min	Posoda, pribor, lonci, ponve	Običajna, nekoliko zasušena umazanija	<ul style="list-style-type: none"> • Pomivanje posode 60°C • Vmesno izpiranje • Končno izpiranje 55°C • Sušenje • AirDry 2)
30 min	Posoda, pribor	Sveže	<ul style="list-style-type: none"> • Pomivanje posode 45°C • Vmesno izpiranje • Končno izpiranje 45°C • AirDry 2)
 3)	Vse	Vse	<ul style="list-style-type: none"> • Predpranje

1) Ta program vam omogoča najvarčnejšo porabo vode in energije za običajno umazana porcelan in jedilni pribor. To je standardni program za preizkuševalne inštitute. Ta program se uporablja za ocenitev združljivosti z uredbo Komisije Ecodesign (EU) 2019/2022.

2) Samodejno odpiranje vrat v fazi sušenja. Glejte razdelek Nastavitve.

3) S tem programom lahko s posode hitro izperete ostanke hrane in preprečite nastajanje neprijetnih vonjav v pravi. S tem programom ne uporabljajte detergenta.

5.1 Vrednosti porabe

Program 1)2)	Voda (l)	Energija (kWh)	Trajanje. (min.)
ECO	9.9	0.936	227
160 min	11.6	1.170	160
90 min	11.7	1.034	90
30 min	8.2	0.540	30
	4.3	0.013	15

1) Vrednosti so odvisne od tlaka in temperature vode, nihanja v električnem napajanju, možnosti, količine posod in stopnje umazanije.

2) Vrednosti za programe, ki niso program ECO, so samo vzorčne.

Informacije za testne inštitute

Za prejemanje potrebnih informacij glede preizkusa učinkovitosti (npr. v skladu z EN60436) pošljite elektronsko pošto na:

info.test@dishwasher-production.com

Če želite, vključite številko izdelka (PNC) s ploščice za tehnične navedbe.

Za vsa druga vprašanja glede pomivalnega stroja si oglejte servisno knjigo, ki je priložena napravi.

6. NASTAVITVE

6.1 Način izbire programa in uporabniški način

Ko je naprava v načinu izbire programa, lahko nastavite program in odprete uporabniški način.

Nastavitve, ki so na voljo v uporabniškem načinu:

- Stopnja sistema za mehčanje vode glede na trdoto vode.
- Vklop ali izklop opozorila za prazen predal sredstva za izpiranje.
- Vklop ali izklop zvočnega signala za konec programa.
- Vklop ali izklop funkcije AirDry.

Shranjene nastavitve ostanejo veljavne, dokler jih ponovno ne spremenite.

Kako nastaviti način izbire programa?

Naprava je v načinu izbire programa, ko programski indikator **ECO** utripa.

Po vklopu je naprava po privzeti nastavitvi v načinu izbire programa. V nasprotnem primeru način izbire programa nastavite na naslednji način:

Pritisnite in držite tipko za vklop/izklop, dokler naprava ni v načinu izbire programa.

Odpiranje uporabniškega načina

Naprava mora biti v načinu izbire programa.

Trdota vode

Nemške stopinje (°dH)	Francoske stopinje (°fH)	mmol/l	mg/l (ppm)	Stopinje Clarke	Raven mehčalca vode
47 - 50	84 - 90	8.4 - 9.0	835 - 904	58 - 63	10

Če želite odpreti uporabniški način, pritisnite in držite programsko tipko, dokler ne utripa indikator **ECO** in svetijo indikatorji 160_{min} , 90_{min} in 30_{min}

6.2 Mehčalec vode

Sistem za mehčanje vode odstrani iz vode minerale, ki negativno vplivajo na rezultate pomivanja in na napravo.

Večja kot je vsebnost teh mineralov, trša je voda. Trdota vode se meri v ekvivalentnih lestvicah.

Sistem za mehčanje vode morate nastaviti glede na trdoto vode v vašem vodovodu. Vaš lokalni organ za vodo vam lahko svetuje glede trdote vode na vašem področju.

Ne glede na vrsto uporabljenega pomivalnega sredstva nastavite ustrezno stopnjo mehčalca vode za dobre rezultate pomivanja in za vklopljen indikator soli.



Kombinirane tablete, ki vsebujejo sol, niso dovolj učinkovite za mehčanje trde vode.

Nemške stopnje (°dH)	Francoske stopnje (°fH)	mmol/l	mg/l (ppm)	Stopnje Clarke	Raven mehčalca vode
43 - 46	76 - 83	7.6 - 8.3	755 - 834	53 - 57	9
37 - 42	65 - 75	6.5 - 7.5	645 - 754	46 - 52	8
29 - 36	51 - 64	5.1 - 6.4	505 - 644	36 - 45	7
23 - 28	40 - 50	4.0 - 5.0	395 - 504	28 - 35	6
19 - 22	33 - 39	3.3 - 3.9	325 - 394	23 - 27	5 ¹⁾
15 - 18	26 - 32	2.6 - 3.2	255 - 324	18 - 22	4
11 - 14	19 - 25	1.9 - 2.5	185 - 254	13 - 17	3
4 - 10	7 - 18	0.7 - 1.8	70 - 184	5 - 12	2
<4	<7	<0.7	<70	< 5	1 ²⁾

1) Tovarniška nastavitvev.

2) Na tej stopnji ne uporabite soli.

Mehčalec vode gre skozi samodejni postopek regeneracije. ¹⁾

Nastavitve stopnje sistema za mehčanje vode

Naprava mora biti v uporabniškem načinu.

- Počakajte, da indikator  začne utripati, indikator **ECO** še naprej utripa, preostali indikatorji pa so izklopljeni.

Prekinjajoče utripanje indikatorja  predstavlja trenutno nastavitvev: npr.: 5 utripov + premor + 5 utripov = stopnja 5.

- Pritiskajte programsko tipko za spremembo nastavitve. Z vsakim pritiskom programske tipke se poveča

številka stopnje. Ko je dosežena stopnja 10, se šteje ponovno začne na stopnji 1.

- Pritisnite tipko za vklop/izklop za potrditev nastavitve.

6.3 Opozorilo za prazen predal sredstva za izpiranje

Sredstvo za izpiranje pomaga, da se posoda posuši brez lis in madežev. Samodejno se sprostí med zadnjim izpiranjem.

Ko je predal za sredstva za izpiranje prazen, zasveti indikator sredstva za izpiranje. Če so rezultati sušenja zadovoljivi samo pri uporabi kombiniranih tablet, lahko izklopite opozorilo za prazen predal sredstva za izpiranje. Vendar pa za najboljše rezultate sušenja vedno uporabite sredstvo za izpiranje.

1) Za pravilno delovanje sistema za mehčanje vode je treba smolo naprave za mehčanje vode redno obnavljati. Ta postopek je samodejen in je del običajnega delovanja pomivalnega stroja. Nastane, ko je bila uporabljena predpisana količina vode od prejšnjega postopka regeneracije. Količina vode je odvisna od stopnje mehčalca vode: stopnja 1 - 250 l, stopnja 2 - 100 l, stopnja 3 - 62 l, stopnja 4 - 47 l, stopnja 5 - 25 l, stopnja 6 - 17 l, stopnja 7 - 10 l, stopnja 8 - 5 l, stopnja 9 - 3 l, stopnja 10 - 3 l. Postopek regeneracije se začne med končnim izpiranjem in koncem programa. V primeru visoke vrednosti nastavitve sistema za mehčanje vode se postopek lahko začne tudi sredi programa, pred izpiranjem (dvakrat med trajanjem programa). Začetek obnavljanja ne vpliva na trajanje programa, razen če se začne na sredini programa ali ob koncu programa s kratko fazo sušenja. V teh primerih obnovitev podaljša skupno trajanje programa za 5 minut. Posledično se lahko izpiranje sistema za mehčanje vode, ki traja 5 minut, začne v istem ciklu ali na začetku naslednjega programa. To dejanje poveča skupno porabo vode programa za dodatne 4 l in skupno porabo energije programa za dodatni 2 Wh. Izpiranje sistema za mehčanje vode se konča s popolnim črpanjem. Vsako izpiranje sistema za mehčanje vode (možen je več kot en v istem ciklu) lahko podaljša trajanje programa za dodatnih 5 minut, če se vklopi kadarkoli na začetku ali na sredini programa. Vse vrednosti porabe, navedene v tem poglavju, so določene v skladu s trenutno veljavnimi standardi v laboratorijskih pogojih s trdoto vode 2,5 mmol/L (mehčalec vode: stopnja 3) v skladu z uredbo: Uredba komisije (EU) 2019/2022. Temperatura vode, tlak vode in nihanja v električnem napajanju lahko spremenijo vrednosti.

Če uporabljate standardno pomivalno sredstvo ali kombinirane tablete brez sredstva za izpiranje, vklopite opozorilo, da bo indikator za polnjenje predala sredstva za izpiranje ostal vklopljen.

Izklop opozorila za prazen predal sredstva za izpiranje

Naprava mora biti v uporabniškem načinu.

1. Nato takoj pritisnite programsko tipko.

Indikator 160_{min} začne utripati.

2. Počakajte, da indikator 160_{min} še naprej utripa, preostali indikatorji programa pa so izklopljeni.

Indikator SSS prikaže trenutno nastavitve:

- SSS je vklopljen = opozorilo za prazen predal sredstva za izpiranje je vklopljeno.
 - SSS je izklopljen = opozorilo za prazen predal sredstva za izpiranje je izklopljeno.
3. Pritisnite programsko tipko za spremembo nastavitve.
 4. Pritisnite tipko za vklop/izklop za potrditev nastavitve.

6.4 Zvočni signali

Zvočni signali se oglasijo ob napaki v delovanju naprave. Teh zvočnih signalov ne morete izklopiti.

Zvočni signal se ogласi tudi ob zaključku programa. Privzeto je ta zvočni signal izklopljen, a ga lahko vklopite.

Vklop zvočnega signala za konec programa

Naprava mora biti v uporabniškem načinu.

1. Dvakrat pritisnite programsko tipko.

Indikator 90_{min} začne utripati.

2. Počakajte, da indikator 90_{min} še naprej utripa, preostali indikatorji programa pa so izklopljeni.

Indikator SSS prikaže trenutno nastavitve:

- SSS je izklopljen = Zvočni signal je izklopljen.

- SSS je vklopljen = Zvočni signal je vklopljen.

3. Pritisnite programsko tipko za spremembo nastavitve.
4. Pritisnite tipko za vklop/izklop za potrditev nastavitve.

6.5 AirDry

AirDry izboljša rezultate sušenja z manjšo porabo energije. Med fazo sušenja se vrata samodejno odprejo in ostanejo priprta.

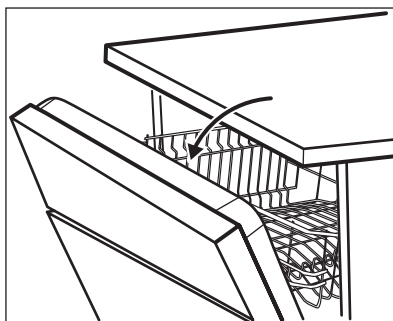

⚠ POZOR!

Ne poskusite zapreti vrat naprave v dveh minutah po samodejnem odpiranju. To lahko povzroči poškodbe naprave.

AirDry Funkcija se samodejno vklopi pri vseh programih, razen pri SSS (če je na voljo).

Trajanje faze sušenja in čas odpiranja vrat se lahko razlikujeta glede na izbrani program in funkcije.

⚠ POZOR!

Če imajo otroci dostop do naprave, priporočamo izklop funkcije AirDry, saj lahko odpiranje vrat predstavlja nevarnost.

Izklop funkcije AirDry



Naprava mora biti v uporabniškem načinu.

1. Trikrat pritisnite programsko tipko.

Indikator 30_{min} začne utripati.

2. Počakajte, da indikator 30_{min} še naprej utripa, preostali indikatorji programa pa so izklopljeni.

Indikator , prikaže trenutno nastavitve:

-  je izklopljen = AirDry je izklopljen.
 -  je vklopljen = AirDry je vklopljen.
3. Pritisnite programsko tipko za spremembo nastavitve.

4. Pritisnite tipko za vklop/izklop za potrditev nastavitve.

7. PRED PRVO UPORABO

1. **Trenutna stopnja sistema za mehčanje vode mora ustrezati trdoti vode. V nasprotnem primeru nastavite stopnjo sistema za mehčanje vode.**
2. Napolnite posodo za sol.
3. Napolnite predal sredstva za izpiranje.
4. Odprite pipo.
5. Zaženite program, da odstranite vse ostanke, ki se še lahko nahajajo v napravi. Ne uporabljajte pomivalnega sredstva in ne zlagajte posode v košari.

Po zagonu programa naprava ponovno polni sistem za mehčanje vode do pet minut. Faza pomivanja se začne šele, ko se ta postopek zaključi. Postopek se redno ponavlja.

7.1 Vsebnik za sol

POZOR!

Za pomivanje v pomivalnem stroju uporabite samo regeneracijsko sol. Ne uporabljajte kuhinjske soli.

Sol se uporablja za ponovno polnjenje sistema za mehčanje vode in zagotovitev dobrih rezultatov pomivanja pri vsakodnevni uporabi.

7.2 Kako napolniti vsebnik za sol

1. Pokrovček vsebnika za sol obrnite v nasprotni smeri urnega kazalca in ga snemite.
2. V vsebnik za sol nalijte liter vode (samo prvič).
3. Posodo za sol napolnite z 1 kg soli (da bo polna).

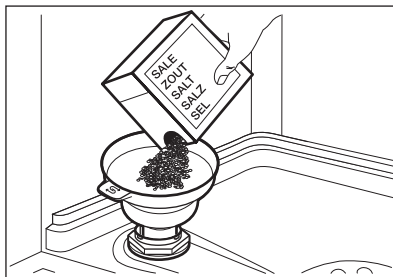

4. Previdno stresite lijak za ročaj, da v posodo spravite vsa zrnca.
5. Odstranite sol, ki se nabere okoli odprtine vsebnika za sol.

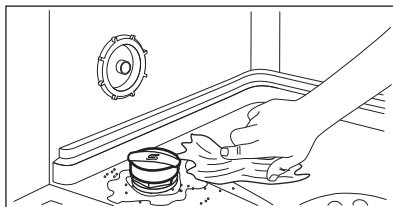

6. Pokrovček obrnite v smeri urnega kazalca, da zaprete vsebnik za sol.

POZOR!

Ko polnite posodo za sol, lahko iz nje izteka voda s soljo. Za preprečitev korozije napolnite posodo za sol in takoj zaženite celoten program pomivanja s sredstvom za pomivanje

7.3 Kako napolniti predal sredstva za izpiranje

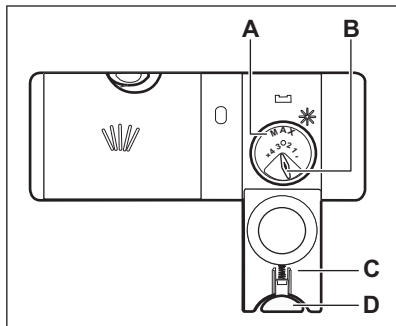

POZOR!

Predal (A) se uporablja samo za sredstvo za izpiranje. Ne polnite ga z detergentom.

POZOR!

Uporabljajte samo sredstvo za izpiranje, posebej prilagojeno pomivalnim strojem.

1. Pritisnite tipko za sprostitvev (D), da odprete pokrov (C).
2. Predal (A) polnite, dokler sredstvo za izpiranje ne pride do oznake »MAX«.
3. Razlito sredstvo za izpiranje obrišite z vpojno krpo, da preprečite pretirano penjenje.
4. Zaprite pokrov. Prepričajte se, da se je gumb za sproščanje zaklenil v položaj.



Gumb za izbiro sproščene količine sredstva (B) lahko obračate med položajema 1 (najmanjša količina) in 4 ali 6 (največja količina).

8. VSAKODNEVNA UPORABA

1. Odprite pipo.
2. Pritisnite tipko za vklop/izklop za vklop naprave.
Naprava mora biti v načinu izbire programa.
 - Če sveti indikator za sol, napolnite posodo za sol.
 - Če sveti indikator sredstva za izpiranje, napolnite predal sredstva za izpiranje.
3. Napolnite košare.
4. Dodajte pomivalno sredstvo.
5. Nastavite in vklopite pravi program za vrsto posode in stopnjo umazanije.

8.1 Uporaba detergenta

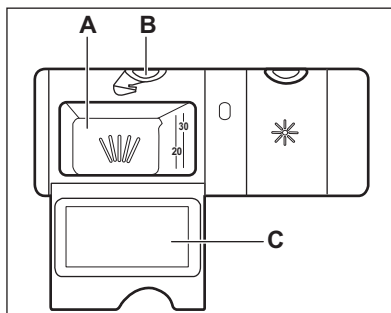

POZOR!

Uporabljajte samo pomivalno sredstvo, posebej prilagojeno pomivalnim strojem.

1. Pritisnite tipko za sprostitvev (B), da odprete pokrov (C).
2. Pomivalno sredstvo v prašku ali tabletah dajte v predelek (A).
3. Če ima program predpranje, dajte majhno količino detergenta na notranji del vrat naprave.

4. Zaprite pokrov. Prepričajte se, da se je gumb za sproščanje zaklenil v položaj.



Za informacije o količini pomivalnega sredstva glejte navodila proizvajalca na embalaži izdelka. Običajno je za pomivanje normalno umazane posode dovolj 20–25 ml gelnega pomivalnega sredstva.



V predelek (A) ne nalijte več kot 30 ml gelnega pomivalnega sredstva.

8.2 Nastavitev in vklop programa

Vklop programa

1. Vrata naprave pustite priprta.
2. Pritisnite tipko za vklop/izklop za vklop naprave. Naprava mora biti v načinu izbire programa.
3. Pritisnite programsko tipko, dokler ne začne utripati indikator programa, ki ga želite nastaviti.
4. Zaprite vrata naprave za začetek programa.

Začetek programa z zamikom vklopa

1. Nastavite program.
2. Pritisnite tipko za zamik vklopa, da zamaknete vklop programa za tri ure.

Sveti indikator .

3. Zaprite vrata naprave za začetek odštevanja.

Med odštevanjem ne morete spreminjati programa.

Po koncu odštevanja se program zažene.

Odpiranje vrat med delovanjem naprave

Če odprete vrata med izvajanjem programa, naprava preneha delovati. To lahko vpliva na

porabo energije in trajanje programa. Ko vrata zaprete, naprava nadaljuje z delovanjem od trenutka prekinitev.



Če so med fazo sušenja vrata odprta več kot 30 sekund, se delujoči program konča. To se ne zgodi, če se vrata odprejo s funkcijo AirDry.



Ne poskusite zapreti vrat naprave v dveh minutah po tem, ko jih funkcija AirDry samodejno odpre, ker to lahko povzroči poškodbo naprave. Če so po tem vrata zaprta vsaj tri minute, se delujoči program konča.

Preklic zamika vklopa

Tri sekunde pritiskajte tipko za vklop/izklop, dokler naprava ni v načinu izbire programa. Ko prekličete zamik vklopa, morate ponovno nastaviti program.

Preklic programa

Tri sekunde pritiskajte tipko za vklop/izklop, dokler naprava ni v načinu izbire programa. Pred začetkom novega programa se prepričajte, da je pomivalno sredstvo v predalu za pomivalno sredstvo.

Funkcija Auto off

Ta funkcija varčuje z energijo, saj izklopi napravo, ko ta ne deluje.

Funkcija se začne izvajati:

- Ob koncu programa.
- Po petih minutah, če se program ne zažene.

Konec programa

Ob zaključku programa funkcija Auto off izklopi napravo.

Zaprite pipo.

9. NAMIGI IN NASVETI

9.1 Splošno

Upoštevajte naslednje nasvete za najboljše rezultate pomivanja in sušenja pri vsakodnevni uporabi in pomoč pri varovanju okolja.

- Če posodo pomivate v pomivalnem stroju, kot je navedeno v navodilih za uporabo, je poraba vode in energije običajno manjša kot pri pomivanju na roke.
- Pomivalni stroj povsem napolnite, da prihranite vodo in energijo. Za najboljše rezultate pomivanja predmete razporedite po košarah tako, kot je navedeno v navodilih za uporabo; košar ne napolnite preveč.
- Posode ne izpirajte predhodno ročno. Na ta način se poveča poraba vode in energije. Po potrebi izberite program s fazo predpomivanja.
- Večje ostanke hrane odstranite s posode ter izpraznite skodelice in kozarce, preden jih zložite v napravo.
- Namočite ali nekoliko zdrgnite posodo, na kateri je močno prižgana hrana, preden jo zložite za pomivanje v napravo.
- Predmeti v košari se ne smejo dotikati ali prekrivati drug drugega. Samo v tem primeru lahko voda povsem pride do posode in jo pomije.
- Pomivalno sredstvo, sredstvo za izpiranje in sol lahko uporabljate ločeno ali pa uporabite kombinirane tablete (npr. »Vse v enem«). Sledite navodilom na embalaži.
- Izberite program glede na vrsto posode in stopnjo umazanosti. **ECO** omogoča najvarčnejšo porabo vode in energije.
- Za preprečitev kopičenja vodnega kamna v napravi:
 - Napolnite posodo za sol, ko je potrebno.
 - Uporabite priporočeno količino pomivalnega sredstva in sredstva za izpiranje.
 - Trenutna stopnja sistema za mehčanje vode mora ustrezati trdoti vode.
 - Upoštevajte navodila v poglavju »Vzdrževanje in čiščenje«.

9.2 Uporaba soli, sredstva za izpiranje in pomivalnega sredstva

- Uporabljajte le sol, sredstvo za izpiranje in pomivalno sredstvo za pomivalni stroj. Drugi izdelki lahko poškodujejo napravo.
- Na območjih s trdo in zelo trdo vodo priporočamo ločeno uporabo pomivalnega sredstva (prašek, gel, tablete brez dodatnih funkcij), sredstva za izpiranje in soli za najboljše rezultate pomivanja in sušenja.
- Tablete se pri kratkih programih ne raztopijo v celoti. Da bi preprečili ostanke pomivalnega sredstva na namiznem priboru, priporočamo, da tablete uporabljate pri dolgih programih.
- Vedno uporabite pravo količino pomivalnega sredstva. Zaradi nezadostne količine pomivalnega sredstva so lahko rezultati pomivanja slabi, na predmetih pa se pojavijo obloge ali madeži zaradi trde vode. Če uporabljate preveč pomivalnega sredstva skupaj z mehko ali bolj mehko vodo, lahko na posodi ostanejo ostanke pomivalnega sredstva. Prilagodite količino pomivalnega sredstva glede na trdoto vode. Oglejte si navodila na embalaži pomivalnega sredstva.
- Vedno uporabite pravo količino sredstva za izpiranje. Nezadostna količina sredstva za izpiranje poslabša rezultate sušenja. Zaradi uporabe prevelike količine pomivalnega sredstva lahko na posodi nastane modrikast sloj.
- Preverite, ali je stopnja sistema za mehčanje vode prava. Če je stopnja previsoka, lahko zaradi večje količine soli v vodi na priboru nastane rja.

9.3 Kaj storiti v primeru, da želite prenehati uporabljati kombinirane tablete

Pred začetkom ločene uporabe pomivalnega sredstva, soli in sredstva za izpiranje upoštevajte naslednje korake:

1. Nastavite najvišjo stopnjo sistema za mehčanje vode.
2. Preverite, ali sta posoda za sol in predal sredstva za izpiranje polna.

3. Zaženite najkrajši program s fazo izpiranja. Ne dodajajte pomivalnega sredstva in ne zlagajte posode v košari.
4. Ko se program zaključi, sistem za mehčanje vode prilagodite trdoti vode v vašem kraju.
5. Prilagodite sproščeno količino sredstva za izpiranje.
6. Vključite opozorilo za prazen predal sredstva za izpiranje.

9.4 Polnjenje košar

- Vedno izkoristite celoten prostor v košarah.
- Napravo uporabljajte samo za pomivanje predmetov, ki so primerni za pomivanje v pomivalnem stroju.
- V pomivalnem stroju ne pomivajte naslednjih materialov: lesa, roževine, kositra, bakra, aluminija, občutljivega okrašenega porcelana in nezaščitenega ogljikovega jekla. Ti materiali se lahko v pomivalnem stroju ukrivijo, razbarvajo ali zarjavijo, na njih se lahko pojavijo razpoke ali jamice.
- V napravi ne pomivajte predmetov, ki lahko vpijejo vodo (gobe, gospodinjске krpe).
- Votle predmete (npr. skodelice, kozarce in ponve) postavite z odprtino navzdol.
- Kozarci se ne smejo medsebojno dotikati.
- Lahke ali plastične predmete naložite v zgornjo košaro. Poskrbite, da se predmeti ne bodo premikali.

- Pribor in manjše predmete vstavite v košaro za jedilni pribor.
- Pred vklopom programa se prepričajte, da se brizgalne ročice pomivalnega stroja neovirano vrtijo.

9.5 Pred začetkom programa

Pred začetkom izbranega programa preverite naslednje:

- Filtri so čisti in pravilno nameščeni.
- Pokrovček vsebnika za sol je trdno pritrjen.
- Brizgalni ročici nista zamašeni.
- Na voljo je dovolj soli in sredstva za izpiranje (če ne uporabljate kombiniranih tablet).
- Predmeti so ustrezno naloženi v košare.
- Program je primeren za naloženo posodo in stopnjo umazanosti.
- Izbrana je prava količina pomivalnega sredstva.

9.6 Praznjenje košar

1. Pustite, da se posoda ohladi, preden jo vzamete iz pomivalnega stroja. Vroča posoda se hitro poškoduje.
2. Najprej izpraznite spodnjo in potem zgornjo košaro.



Po koncu programa lahko voda še vedno ostane na notranjih površinah naprave.

10. SKRB IN ČIŠČENJE



UPOZORNENIE!

Pred vzdrževanjem izklopite napravo in iztaknite vtič iz glavne vtičnice.



Umazani filtri in zamašene brizgalne ročice poslabšajo rezultate pomivanja. Redno jih pregledujte in po potrebi očistite.

10.1 Čiščenje notranjih površin

- Notranjost naprave očistite z vlažno mehko krpo.

- Ne uporabljajte grobih izdelkov, grobih gobic, ostrih pripomočkov, močnih kemikalij, čistil ali topil.
- Vrata, vključno z gumijastim tesnilom, očistite enkrat na teden.
- Da bi ohranili učinkovitost vaše naprave, vsaj enkrat na dva meseca uporabite čistilno sredstvo, namenjeno pomivalnim strojem. Natančno upoštevajte navodila na embalaži izdelka.
- Če redno uporabljate kratke programe, se lahko v napravi nakopičijo maščobe in vodni kamen. Vsaj dvakrat na mesec zaženite dolge programe, da preprečite kopičenje.

10.2 Odstranjevanje tujkov

Po vsaki uporabi pomivalnega stroja preglejte filtre in korito. Tujki (npr. koščki stekla, plastika, kosti ali zobotrepci itd.) poslabšajo učinkovitost pomivanja in lahko povzročijo poškodbe odtočne črpalke.

⚠ POZOR!

Če tujkov ne morete odstraniti, se obrnite na pooblaščen servisni center.

1. Razstavite sistem filtrov, kot je opisano v tem poglavju.
2. Ročno odstranite morebitne tujke.
3. Ponovno sestavite sistem filtrov, kot je opisano v tem poglavju.

10.3 Čiščenje zunanjih površin

- Napravo očistite z vlažno mehko krpo.
- Uporabljajte samo nevtralna čistilna sredstva.
- Za čiščenje ne uporabljajte abrazivnih čistil, grobih gobic ali topil.

10.4 Čiščenje filtrov

Filtrirni sistem je sestavljen iz treh delov.

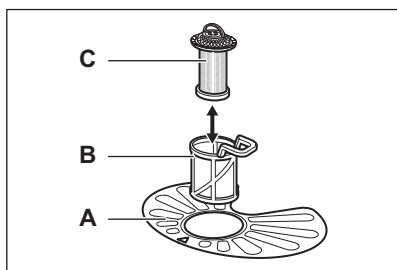

1. Obrnite (B) v nasprotni smeri urnega kazalca in ga odstranite.

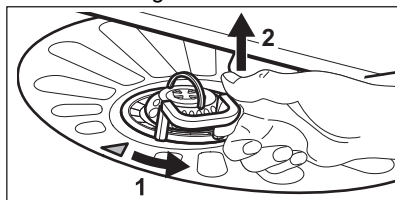

2. Odstranite filter (C) iz filtra (B).
3. Odstranite ploščati filter (A).
4. Operite filtre.

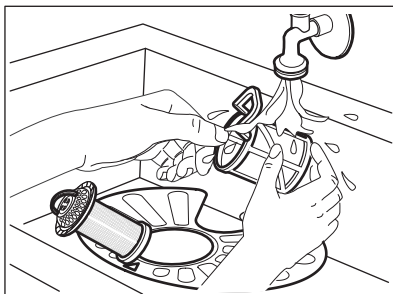

5. Prepričajte se, da v ali okrog roba korita ni ostankov hrane ali umazanije.
6. Ploščati filter namestite nazaj (A). Poskrbite, da bo pravilno nameščen pod dvema vodiloma.

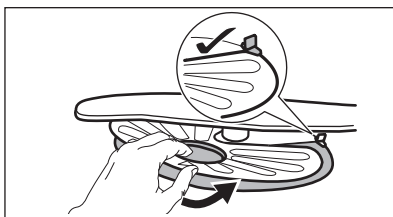

7. Ponovno sestavite filtre (B) in (C).
8. Filter (B) vstavite nazaj v ploščati filter (A). Obračajte ga v smeri urnega kazalca, dokler se ne zaklene.

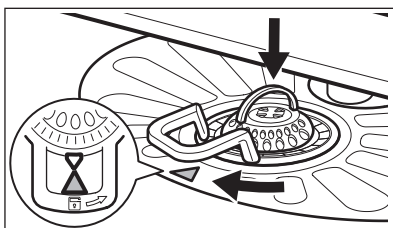

⚠ POZOR!

Napačen položaj filtrov lahko povzroči slabe rezultate pomivanja in poškodbo naprave.

10.5 Čiščenje spodnje brizgalne ročice

1. Če želite odstraniti spodnjo brizgalno ročico, jo povlecite navzgor.

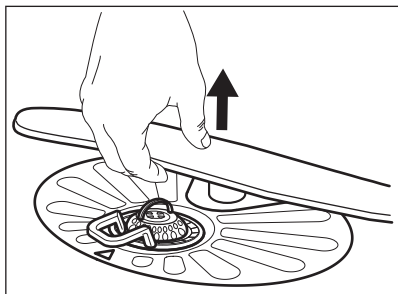

2. Brizgalno ročico operite pod tekočo vodo. S tankim koničastim predmetom, npr.

zobotrebce, odstranite delce umazanije iz luknjic. Voda naj teče skozi luknjice, da iz njih izperete umazanijo.

3. Če želite ponovno namestiti brizgalno ročico, jo pritisnite navzdol.

10.6 Čiščenje zgornje brizgalne ročice

Ne odstranite zgornje brizgalne ročice. Če so odprtine v brizgalni ročici zamašene, preostale delce umazanije odstranite s tankim predmetom, npr. zobotrebce.

11. ODPRAVLJANJE NAPAK



⚠ UPOZORNENIE!







Neppravilno popravilo naprave lahko predstavlja nevarnost za varnost uporabnika. Vsa popravila mora izvesti strokovno usposobljena oseba.

Večino težav, ki se lahko pojavijo, je mogoče rešiti brez pomoči pooblaščenega servisnega centra.

Za informacije o morebitnih težavah si oglejte spodnjo razpredelnico.

Pri nekaterih težavah v presledkih utripa ustrezn indikator in na ta način ponazarja nepravilno delovanje in opozorilno kodo.

Problem in koda opozorila	Možen vzrok/rešitev
Naprave ni mogoče vklopiti.	<ul style="list-style-type: none"> • Poskrbite, da je vtič vključen v omrežno vtičnico. • Poskrbite, da nobena varovalka v omarici z varovalkami ni poškodovana.
Program se ne zažene.	<ul style="list-style-type: none"> • Poskrbite, da so vrata naprave zaprta. • Če je nastavljen zakasnen vklop, nastavitve prekličite ali počakajte, da se odštevanje konča. • Naprava ponovno napolni sistem za mehčanje vode. Postopek traja približno 5 minut.
Naprava se ne napolni z vodo. <ul style="list-style-type: none"> • Indikator  utripne 1-krat v presledkih. • Zvočni signal se oglasi 1-krat. 	<ul style="list-style-type: none"> • Preverite, ali je pipa odprta. • Prepričajte se, da tlak v vodovodnem omrežju ni prenizek. Za te podatke se obrnite na lokalno komunalno podjetje. • Prepričajte se, da pipa ni zamašena. • Prepričajte se, da filter cevi za dovod vode ni zamašen. • Prepričajte se, da cev za dovod vode ni prepognjena ali ukrivljena.
Naprava ne izčrpa vode. <ul style="list-style-type: none"> • Indikator  utripne 2-krat s presledkom. • Zvočni signal se oglasi 2-krat s presledkom. 	<ul style="list-style-type: none"> • Prepričajte se, da sifon umivalnika ni zamašen. • Prepričajte se, da notranji filtrirni sistem ni zamašen. • Prepričajte se, da cev za odvod vode ni prepognjena ali ukrivljena.

Problem in koda opozorila	Možen vzrok/rešitev
<p>Vklopljen je zaščitni sistem za zaporo vode.</p> <ul style="list-style-type: none"> Indikator  utripne 3-krat v presledkih. Zvočni signal se oglasi 3-krat v presledkih. 	<ul style="list-style-type: none"> Zaprte vode za pipo. Naprava mora biti nameščena pravilno. Poskrbite, da bosta košari nameščeni, kot je navedeno v navodilih za uporabo.
<p>Nepravilno delovanje tipala za zaznavanje ravni vode.</p> <ul style="list-style-type: none"> Indikator  utripne 4-krat v presledkih. Zvočni signal se oglasi 4-krat v presledkih. 	<ul style="list-style-type: none"> Prepričajte se, da so filtri čisti. Napravo izklopite in spet vklopite.
<p>Nepravilno delovanje črpalke za pomivanje ali odtočne črpalke.</p> <ul style="list-style-type: none"> Indikator  utripne 5-krat v presledkih. Zvočni signal se oglasi 5-krat v presledkih. 	<ul style="list-style-type: none"> Napravo izklopite in spet vklopite.
<p>Temperatura vode v napravi je previsoka ali pa je prišlo do nepravilnega delovanja tipala za temperaturo.</p> <ul style="list-style-type: none"> Indikator  utripne 6-krat v presledkih. Zvočni signal se oglasi 6-krat v presledkih. 	<ul style="list-style-type: none"> Poskrbite, da temperatura dovodne vode ne preseže 60 °C. Napravo izklopite in spet vklopite.
<p>Tehnična napaka v delovanju naprave.</p> <ul style="list-style-type: none"> Indikator  utripne 12-krat v presledkih. Zvočni signal se oglasi 12-krat v presledkih. 	<ul style="list-style-type: none"> Napravo izklopite in spet vklopite.
<p>Raven vode v napravi je previsoka.</p> <ul style="list-style-type: none"> Indikator  utripne 15-krat v presledkih. Zvočni signal se oglasi 15-krat v presledkih. 	<ul style="list-style-type: none"> Napravo izklopite in spet vklopite. Prepričajte se, da so filtri čisti. Cev za odvod vode mora biti nameščena na pravi višini nad tlemi. Oglejte si navodila za namestitvev.
<p>Naprava se med delovanjem večkrat izklopi in vklopi.</p>	<ul style="list-style-type: none"> To je normalno. Zagotavlja optimalne rezultate pomivanja in prihranek energije.
<p>Program traja predolgo.</p>	<ul style="list-style-type: none"> Če je nastavljena funkcija zakasnjenege vklopa, nastavitvev prekličite ali počakajte, da se odštevanje konča. Glejte preglednico vrednosti porabe v poglavju »Programi«.
<p>Pri vratih naprave prihaja do manjšega iztekanja.</p>	<ul style="list-style-type: none"> Naprava ni poravnana. Odvijte ali privijte nastavljive noge (če obstajajo). Vrata naprave niso naravnana sredinsko glede na kad. Nastavite zadnjo nogo (če obstaja).
<p>Vrata naprave se težko zaprejo.</p>	<ul style="list-style-type: none"> Naprava ni poravnana. Odvijte ali privijte nastavljive noge (če obstajajo). Deli namiznega pribora gledajo iz košar.
<p>Vrata naprave se odprejo med programom pomivanja.</p>	<ul style="list-style-type: none"> Aktivirana je funkcija AirDry. Zdaj lahko deaktivirate funkcijo. Oglejte si »Nastavitve«.

Problem in koda opozorila	Možen vzrok/rešitev
Iz naprave prihaja ropotajoč/razbijajoč zvok.	<ul style="list-style-type: none"> Namizni pribor ni pravilno zložen v košarah. Oglejte si list z navodili za polnjenje košar. Poskrbite, da se bosta brizgalni ročici lahko neovirano vrte-li.
Naprava sproži odklopnik.	<ul style="list-style-type: none"> Tok ni dovolj močan, da bi hkrati oskrboval vse naprave v uporabi. Preverite tok v vtičnici in zmogljivost merilne naprave ali pa izklopite eno od naprav v uporabi. Notranja elektronska okvara naprave. Obrnite se na pooblaščen servisni center.



Za druge možne vzroke si oglejte »**Pred prvo uporabo**«, »**Vsakodnevna uporaba**« ali »**Namigi in nasveti**«.

Potem ko preverite napravo, jo izklopite in znova vklopite. Če se težava ponovi, se obrnite na pooblaščen servisni center.

Za kode alarmov, ki niso opisane v preglednici, se obrnite na pooblaščen servisni center.

UPOZORNENIE!

Uporabe naprave ne priporočamo, dokler težava ni povsem odpravljena. Izključite napravo in je ne priključujte ponovno, dokler niste prepričani, da deluje pravilno.

11.1 Rezultati pranja in sušenja posode niso zadovoljivi.

Težava	Možen vzrok/rešitev
Slabi rezultati pomivanja.	<ul style="list-style-type: none"> Uporabite intenzivnejše programe pomivanja. Očistite brizgalne šobe in filter. Oglejte si »Vzdrževanje in čiščenje«. Oglejte si »Vsakodnevna uporaba«, »Namigi in nasveti« ter list z navodili za polnjenje košar.
Slabi rezultati sušenja.	<ul style="list-style-type: none"> Namizni pribor ste predolgo pustili v zaprti napravi. Ni sredstva za izpiranje ali pa je odmerek le-tega premajhen. Napolnite predal sredstva za izpiranje ali nastavite stopnjo doziranja sredstva za izpiranje na višjo. Plastične predmete boste morali morda obrisati s krpo. Za najboljše rezultate sušenja vklopite funkcijo AirDry. Vedno uporabite sredstvo za spiranje, tudi v primeru uporabe kombiniranih tablet.
Na kozarcih in posodi nastanejo belkaste lise ali modrikast sloj.	<ul style="list-style-type: none"> Nastavitev količine sredstva za izpiranje je previsoka. Stopnjo doziranja sredstva za izpiranje nastavite na nižjo. Pomivalnega sredstva je preveč.
Na kozarcih in posodi so madeži in posušene vodne kapljice.	<ul style="list-style-type: none"> Sprostila se ni zadostna količina sredstva za izpiranje. Stopnjo doziranja sredstva za izpiranje nastavite na višjo. Vzrok je lahko kakovost sredstva za izpiranje.

Težava	Možen vzrok/rešitev
Posoda je mokra.	<ul style="list-style-type: none"> • Za najboljše rezultate sušenja vklopite funkcijo AirDry. • Program ne vključuje faze sušenja ali vključuje fazo sušenja pri nizki temperaturi. • Predal sredstva za izpiranje je prazen. • Vzrok je lahko kakovost sredstva za izpiranje. • Vzrok je lahko kakovost kombiniranih tablet. Preizkusite drugo znamko ali pa vklopite doziranje sredstva za izpiranje in uporabite sredstvo za izpiranje skupaj s kombiniranimi tabletami.
Notranjost naprave je mokra.	<ul style="list-style-type: none"> • To ni okvara naprave. Na stenah naprave kondenzira vlažen zrak.
Nenavadno penjenje med pomivanjem.	<ul style="list-style-type: none"> • Uporabljajte pomivalno sredstvo, posebej prilagojeno pomivalnim strojem. • Uporabljajte pomivalno sredstvo drugega proizvajalca. • Posode predhodno ne izpirajte pod vodo iz pipe.
Na priboru so sledi rje.	<ul style="list-style-type: none"> • V vodi za pomivanje je preveč soli. Oglejte si »Sistem za mehčanje vode«. • Srebrni jedilni pribor in pribor iz nerjavnega jekla ste zložili skupaj. Srebrnih predmetov in predmetov iz nerjavnega jekla ne zlagajte tesno skupaj.
Ob koncu programa so v predalu za pomivalno sredstvo prisotni ostanki pomivalnega sredstva.	<ul style="list-style-type: none"> • Tableta je obtičala v prestrezalni posodi in je voda ni izprala. • Voda ne more izprati pomivalnega sredstva iz predala. Prepričajte se, da brizgalna ročica ni blokirana ali zamašena. • Poskrbite, da predmeti v košarah ne bodo preprečili pokrovu predala za pomivalno sredstvo, da bi se odprl.
Neprijetne vonjave v napravi.	<ul style="list-style-type: none"> • Oglejte si »Čiščenje notranjosti«.
Sledi vodnega kamna na namiznem priboru, v kadi in na notranji strani vrat.	<ul style="list-style-type: none"> • Raven soli je nizka, preverite indikator za sol. • Pokrovček vsebnika za sol je zrahljan. • Voda iz pipe je trda. Oglejte si »Sistem za mehčanje vode«. • Tudi če uporabljate kombinirane tablete, uporabite sol in nastavite regeneracijo sistema za mehčanje vode. Oglejte si »Sistem za mehčanje vode«. • Če so sledi vodnega kamna še naprej prisotne, očistite napravo z ustreznimi čistilnimi sredstvi. • Poskusite z drugim pomivalnim sredstvom. • Obrnite se na proizvajalca pomivalnega sredstva.
Moten, obledel ali okrušen namizni pribor.	<ul style="list-style-type: none"> • Poskrbite, da boste v pomivalnem stroju pomivali samo predmete, primerne za pomivanje v pomivalnem stroju. • Košare polnite in praznite previdno. Oglejte si list z navodili za polnjenje košar. • Občutljive predmete zložite v zgornjo košaro.



Za druge možne vzroke si oglejte **»Pred prvo uporabo«**, **»Vsakodnevna uporaba«** ali **»Namigi in nasveti«**.

12. TEHNIČNI PODATKI

Mere	Širina/višina/globina (mm)	596 / 818 - 898 / 550
Električne povezave 1)	Napetost (V)	220 - 240
	Frekvenca (Hz)	50
Tlak v vodovodnem omrežju	Min./maks. MPa (bar)	0.05 (0.5) / 1 (10)
Dovod vode	Mrzla ali vroča voda (°C) 2)	min. 5 – maks. 60
Zmogljivost	Št. pogrinjkov	13

1) Za druge vrednosti glejte ploščico za tehnične navedbe

2) Če se vroča voda ogreva s pomočjo nadomestnih virov energije (npr. sončnih plošč), uporabite priključitev na vročo vodo, da zmanjšate porabo energije.

12.1 Povezava do podatkovne baze EU EPREL

Koda QR na energijski nalepki z naprave zagotavlja spletno povezavo do registracije te naprave v podatkovni bazi EU EPREL. Energijsko nalepko hranite za referenco skupaj z navodili za uporabo in vsemi drugimi dokumenti, ki so priloženi tej napravi.

Informacije o delovanju izdelka lahko najdete tudi v podatkovni bazi EU EPREL s pomočjo povezave <https://eprel.ec.europa.eu> ter imena modela in številke izdelka, ki ju lahko najdete na ploščici za tehnične navedbe naprave. Oglejte si poglavje »Opis izdelka«.

13. SKRB ZA OKOLJE

Reciklirajte materiale, ki jih označuje simbol . Embalažo odložite v ustrezne zabojnike za reciklažo. Pomagajte zaščititi okolje in zdravje ljudi ter reciklirati odpadke električnih in elektronskih naprav. Naprav, označenih s

simbolom , ne odstranjajte z gospodinjskimi odpadki. Izdelek vrnite na krajevno zbirališče za recikliranje ali se obrnite na občinski urad.

electrolux.com

156823692-A-342024



CE