

1. SIGURNOSNE INFORMACIJE.....	3	6. SAVJETI I PREPORUKE.....	8
2. SIGURNOSNE UPUTE.....	4	7. ODRŽAVANJE I ČIŠĆENJE.....	9
3. OPIS PROIZVODA.....	6	8. RJEŠAVANJE PROBLEMA.....	11
4. PRIJE PRVE UPOTREBE.....	7	9. ENERGETSKA UČINKOVITOST.....	11
5. SVAKODNEVNA UPORABA.....	7	10. BRIGA O OKOLIŠU.....	12

1. ⚠ SIGURNOSNE INFORMACIJE

Prije ugradnje i uporabe uređaja, pažljivo pročitajte priložene upute. Proizvođač nije odgovoran za ozljede ili oštećenje koji su rezultat neispravne ugradnje ili uporabe. Upute uvijek držite na sigurnom i pristupačnom mjestu za buduću uporabu.

1.1 Sigurnost djece i ranjivih osoba

- Ovaj uređaj mogu koristiti djeca u dobi od 8 godina i starija te osobe smanjenih tjelesnih, osjetilnih ili mentalnih mogućnosti ili osobe koje ne raspolažu iskustvom ili znanjem ako su pod nadzorom osobe odgovorne za njihovu sigurnost i rade po uputama koje se odnose na sigurno korištenje uređaja te razumiju uključene opasnosti. Djeca mlađa od 8 godina i osobe s vrlo teškim i složenim invaliditetom moraju se držati podalje od uređaja, osim

ako su pod stalnim nadzorom.

- Djeca bi trebala biti pod nadzorom kako bi se osiguralo da se ne igraju s uređajem.
- Ambalažu držite podalje od djece i zbrinite je na ispravan način.
- UPOZORENJE: Uređaj i njegovi dostupni dijelovi zagrijavaju se tijekom uporabe. Držite djecu i kućne ljubimce podalje tijekom uporabe i hlađenja.
- Ako postoji, aktivirajte uređaj za zaštitu djece.
- Djeca ne smiju čistiti ni održavati uređaj bez nadzora.

1.2 Opća sigurnost

- Ovaj uređaj namijenjen je isključivo za kuhanje.
- Ovaj je uređaj namijenjen za uporabu u kućanstvu i ostalim smještajnim jedinicama u zatvorenom prostoru.

- Ovaj uređaj može se koristiti u uredima, hotelskim sobama, sobama pansiona/ prenoćišta, seoskim kućama za goste i drugim sličnim smještajnim objektima u kojima takva uporaba ne prelazi prosječnu razinu uporabe u domaćinstvu.
- Ne upotrebljavajte uređaj prije postavljanja u ugradbeni ormarić.
- Isključite uređaj iz izvora napajanja prije obavljanja bilo kakvog održavanja.
- Ako je kabel napajanja oštećen, mora ga zamijeniti proizvođač, ovlašteni servisni centar ili kvalificirane osobe kako bi se izbjegao strujni udar.
- **UPOZORENJE:** Prije zamjene žarulje pobrinite se da je uređaj isključen kako biste izbjegli električni udar.
- **UPOZORENJE:** Uređaj i njegovi dostupni dijelovi za-
grijavaju se tijekom uporabe. Pripazite i nemojte dirati grijače ili površinu unutrašnjosti uređaja.
- Uvijek koristite rukavice za pećnicu kako biste uklonili ili umetnuli pribor ili posuđe.
- Da biste uklonili nosače police, najprije povucite prednji dio nosača police, a zatim stražnji kraj dalje od bočnih stijenki. Nosače police vratite na mjesto obrnutim redoslijedom.
- Za čišćenje uređaja ne koristite uređaj za parno čišćenje.
- Ne koristite agresivna abrazivna sredstva za čišćenje ili oštre metalne strugače za čišćenje staklenih vrata jer mogu oštetiti površinu, a to može dovesti do loma stakla.

2. SIGURNOSNE UPUTE

2.1 Postavljanje

UPOZORENJE!

Samo kvalificirana osoba smije instalirati ovaj uređaj.

- Odstranite svu ambalažu.
- Ne postavljajte i ne koristite oštećeni uređaj.
- Slijedite upute za instalaciju dostupne na našoj web stranici.

- Budite oprezni pri pomicanju uređaja jer je težak. Upotrebljavajte zaštitne rukavice i zatvorenu obuću.
- Uređaj ne povlačite za ručku.
- Ugradite uređaj na sigurno i prikladno mjesto koje zadovoljava uvjete postavljanja.
- Održavajte minimalnu udaljenost od drugih uređaja i kuhinjskih elemenata.
- Prije montiranja uređaja, provjerite stoji li ravno i otvaraju li se vrata bez ikakvih ograničenja.

- Uređaj je opremljen električnim sustavom za hlađenje. Mora se priključiti na napajanje.

2.2 Električni priključak

UPOZORENJE!

Rizik od požara i strujnog udara.

- Sve električne priključke treba izvesti kvalificirani električar.
- Provjerite jesu li parametri na nazivnoj pločici kompatibilni s nazivnim vrijednostima opskrbe električne mreže.
- Uređaj mora biti uzemljen. Uvijek upotrebljavajte ispravno postavljenu izoliranu utičnicu.
- Nemojte upotrebljavati adaptere s više utikača i produžne kabele.
- Izbjegavajte oštećenje mrežnog utikača i kabela. Ako je potrebna zamjena, mora je izvršiti naš ovlašteni servisni centar.
- Pripazite na to da mrežni kabeli ne dodiruju i da nisu blizu vrata uređaja ili prostora ispod njega, posebice dok radi ili ako su vrata vruća.
- Zaštita od udara za dijelove koji su pod naponom ili su izolirani mora biti sigurno pričvršćena i ne smije se moći ukloniti bez alata.
- Priključite mrežni utikač u utičnicu tek na kraju postavljanja. Osigurajte pristup mrežnom utikaču nakon postavljanja.
- Ako je utičnica labava, ne priključujte utikač.
- Ne isključujte uređaj povlačenjem za mrežni kabel. Uvijek povucite za mrežni utikač.
- Upotrebljavajte samo ispravne izolacijske uređaje: zaštitnike za vodove, osigurače (osigurači s vijcima uklonjeni iz držača), prekidači gubitka uzemljenja i sklopnici.
- Električna instalacija mora imati izolacijski uređaj koji omogućava isključivanje uređaja iz mreže na svim polovima, s razmakom kontakta od najmanje 3 mm.
- Ovaj uređaj se isporučuje s glavnim utikačem i glavnim kabelom.

Vrste kabela primjenjivih za ugradnju ili zamjenu u Europi:

H07 RN-F, H05 RN-F, H05 RRF, H05 VV-F, H05 V2V2-F (T90), H05 BB-F

Za presjek kabela pogledajte ukupnu snagu na nazivnoj ploči. Možete pogledati i tablicu:

Ukupna snaga (W)	Presjek kabela (mm ²)
maksimalno 1.380	3x0.75
maksimalno 2.300	3x1
maksimalno 3.680	3x1.5

Kabel uzemljenja (zeleni/žuti kabel) mora biti 2 cm duži od plavih faznih i smeđih neutralnih kabela.

2.3 Uporaba

UPOZORENJE!

Opasnost od ozljeda, opeklina, električnog udara ili eksplozije.

- Ne mijenjajte specifikacije uređaja.
- Pazite na to da ventilacijski otvori nisu blokirani.
- Ne ostavljajte uređaj bez nadzora tijekom rada.
- Isključite uređaj nakon svake uporabe.
- Budite oprezni prilikom otvaranja vrata uređaja tijekom rada, jer se mogu osloboditi vrući zrak i zapaljive smjese sastojaka koji sadrže alkohol.
- Ne rukujte uređajem mokrim rukama ili ako dođe u kontakt s vodom.
- Ne pritiskajte otvorena vrata.
- Ne koristite uređaj kao radnu površinu ili kao površinu za odlaganje.
- Iskre i otvoreni plamen moraju biti podalje od uređaja kada su vrata otvorena.
- Koristite samo odobreno staklo i staklenke za konzerviranje.
- Ne stavljajte zapaljive proizvode blizu uređaja.

UPOZORENJE!

Opasnost od oštećenja uređaja.

- Da biste spriječili oštećenje ili promjenu boje cakline:
 - Ne stavljajte posuđe za pećnicu ili predmete izravno na dno unutrašnjosti uređaja.
 - Ne stavljajte aluminijsku foliju izravno na dno unutrašnjosti uređaja.
 - ne stavljajte vodu izravno u vrući uređaj.
 - Ne ostavljajte vlažno posuđe i hranu u uređaju nakon pripreme hrane.
 - Budite oprezni prilikom uklanjanja ili instaliranja pribora.
- Promjena boje emajla ili nehrđajućeg čelika ne utječe na radna svojstva uređaja.

- Koristite duboku tavu za vlažne kolače, jer voćni sokovi mogu uzrokovati trajne mrlje.
- Uvijek kuhajte sa zatvorenim vratima uređaja.
- Ako je uređaj postavljen iza ploče namještaja, nemojte zatvarati ploču tijekom upotrebe ili dok se uređaj potpuno ne ohladi kako biste spriječili oštećenje toplinom i vlagom.
- Što se tiče žarulje(a) unutar ovog proizvoda i rezervnih žarulja koje se prodaju zasebno: Ove žarulje namijenjene su da izdrže ekstremne fizičke uvjete u kućanskim uređajima, poput temperature, vibracija, vlage ili su namijenjene signaliziranju informacija o radnom stanju uređaja. Nisu namijenjene za druge primjene i nisu pogodne za osvjjetljenje u kućanstvu.
- Ovaj proizvod sadržava izvor svjetlosti klase energetske učinkovitosti G.
- Koristite samo žarulje s istim specifikacijama).
- Za popravak uređaja obratite se ovlaštenom servisnom centru. Koristite samo originalne rezervne dijelove.
- Isključite i isključite uređaj prije održavanja.
- Pobrinite se da je uređaj hladan kako ne bi došlo do pucanja stakla. Ako su staklene ploče vrata oštećene, obratite se ovlaštenom servisnom centru radi zamjene.
- Budite oprezni prilikom uklanjanja vrata s uređaja - teška su.
- Očistite i osušite uređaj, njegovu unutrašnjost i pribor nakon svake upotrebe kako biste spriječili kondenzaciju pare, koroziju i propadanje površine.
- Pri čišćenju uređaja i pribora koristite krpu od mikrovlakana, toplu vodu i neutralne deterdžente. Ne koristite abrazivne proizvode, spužve, otapala ili metalne predmete s oštrim rubovima.
- Prilikom korištenja spreja za pećnicu slijedite sigurnosne upute na pakiranju.

2.4 Održavanje i čišćenje

⚠ UPOZORENJE!

Opasnost od ozljeda, požara ili oštećenja uređaja.

2.5 Zbrinjavanje

⚠ UPOZORENJE!

Opasnost od ozljeda ili gušenja.

- Obratite se općinskim vlastima za informacije o načinu zbrinjavanja uređaja.
- Isključite uređaj s glavnog napajanja, zatim prerežite i zbrinite električni kabel.

3. OPIS PROIZVODA

3.1 Opći pregled

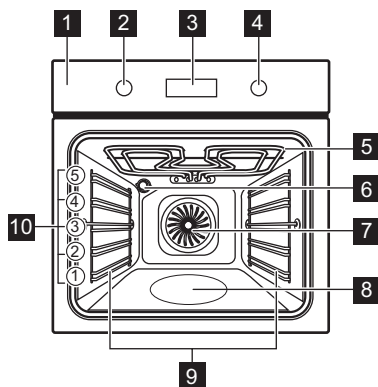

- 1 Upravljačka ploča
- 2 Regulator funkcija pećnice

- 3 Zaslona
- 4 Upravljački okretni gumb (za temperaturu)
- 5 Grijaći element
- 6 Žarulja
- 7 Ventilator
- 8 Udubljenje u unutrašnjosti - Spremnik za čišćenje pomoću vode
- 9 Nosač polica, uklonjiv
- 10 Položaji polica

Ovisno o modelu, upravljačka ploča može uključivati ​​indikator temperature ili napajanja.

3.2 Upravljačka ploča

—, + Da biste postavili vrijeme.

⌚ Za postavljanje funkcije sata.

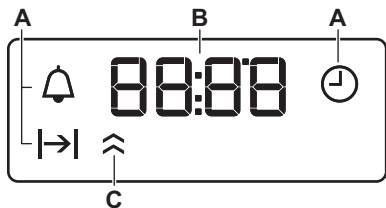

- A. Funkcije sata
- B. Tajmer
- C. Pokazatelj zagrijavanja (samo odabrani modeli)

Uključivanje uređaja:

1. Pritisnite tipke. Gumbi izlaze (samo odabrani modeli).
2. Okrenite regulator funkcija pećnice za odabir funkcije.
3. Okrenite regulator za podešavanje postavki.

Kako biste isključili uređaj: okrenite regulator funkcija pećnice u isključeni položaj 0.

4. PRIJE PRVE UPOTREBE

4.1 Postavljanje vremena

Nakon prve veze s mrežom, pričekajte dok se na zaslonu ne : "00:00" ili "12:00" (ovisno o modelu).

1. +, - - pritisnite za postavke vremena.
2. ⌚ - pritisnite za potvrdu ili će namještanje vremena automatski biti spremljeno nakon 5 sekundi.

4.2 Početno predgrijavanje i čišćenje

1. Prethodno zagrijte prazan uređaj kako biste uklonili sve mirise. Proračite prostoriju.
2. Izvadite sav pribor iz pećnice i nosače polica.
3. Isključite uređaj i pustite ga da se ohladi.
4. Očistite krpom od mikrovlakana, toplom vodom i blagim deterdžentom. Vratite dodatke i nosače polica.

5. SVAKODNEVNA UPORABA

5.1 Funkcije pećnice

	Osvjetljenje: Svjetlo pećnice
	Vlažno pečenje: Pečenje
	Tradicionalno pečenje / Čišćenje pomoću vode: Tradicionalno pečenje, hrskavost, sjaj kore / Čišćenje
	Donji grijač: Konzerviranje hrane
	Vrući zrak: Ravnomjerno pečenje, mekoća, sušenje
	Roštilj: Tostiranje, roštiljanje
	Brzo roštiljanje: Tostiranje, roštiljanje
	Turbo roštilj: Pečenje mesa, gratiniranje, tamnjenje



Funkcija za pizzu: Pečenje pizze

5.2 Postavljanje funkcije pećnice

1. Okrenite regulator funkcija pećnice za odabir funkcije pećnice.
2. Okrenite kontrolni regulator za odabir temperature.
3. Kad kuhanje završi, da biste isključili uređaj, okrenite regulatore na položaj isključeno.

5.3 Tajmer

1. Pritisnite ⌚ više puta za odabir funkcije sata:
- ⌚ **Sat:** Postavljanje, promjena ili provjera sata.

↳ **Trajanje:** Postavi vrijeme rada. Dostupno nakon podešavanja funkcije grijanja i temperature. Uređaj se automatski isključuje kad postavi vrijeme istekne.

🔔 **Zvučni alarm:** Postavljanje odbrojavanja.

2. **+**, **-** - pritisnite za postavke vremena.
3. Po isteku postavljenog vremena, oglašava se zvučni signal. Pritisnite bilo koji gumb.
4. Okrenite regulator u položaj isključeno ako je potrebno.

Za poništavanje funkcije sata, pritisnite 🕒 više puta dok njegov simbol ne zatrepće. Pritisnite i zadržite **—** dok se na zaslonu ne prikaže **00:00**.

5.4 Dodatna oprema



Dostupna dodatna oprema ovisno o modelu. Skenirajte QR kod kako biste provjerili kako koristiti pribor isporučen s vašim uređajem. Opcijski pribor možete naručiti zasebno. Za više informacija, obratite se lokalnom dobavljaču.

Malo udubljenje na vrhu povećava sigurnost i pruža zaštitu od naginjanja. Obod oko police sprječava klizanje posuđa s police.

Umetnite dodatke (mreža za pečenje/pekač) između vodilica nosača police. Provjerite dodiruje li policu stražnju stranu unutrašnjosti pećnice i jesu li nožice okrenute prema dolje.

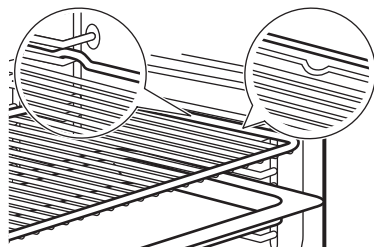

Ako vaša plitica ima nagib, postavite je prema stražnjem dijelu pećnice.

Ako na dodacima postoji natpis, provjerite je li okrenut prema vama.

Ako koristite pliticu s otvorima, postavite pekač / pliticu ispod nje za sakupljanje tekućina koje kapaju.





6. SAVJETI I PREPORUKE

6.1 Preporuke za kuhanje

Temperature i vremena kuhanja u tablicama služe samo kao primjeri. Oni ovise o receptu, kvaliteti i količini korištenih sastojaka. Ako ne možete naći postavke za određeni recept, potražite onaj koji mu je sličan.

Brojite položaje policu od dna pećnice.





Simboli korišteni u tablicama:

	Vrsta hrane
	Funkcija pećnice
°C	Temperatura
	Položaj police
	Vrijeme pečenja (min)
	Dodatne informacije

6.2 Vlažno pečenje

Za najbolje rezultate slijedite prijedloge navedene u tablici u nastavku.

	°C			
Slatke rolade, 12 komada	175	3	40 - 50	1)
Rolade, 9 komada	180	2	35 - 45	1)
Pizza, smrznuta, 0,35 kg	180	2	45 - 55	2)
Švicarska rolada	170	2	30 - 40	1)
Brownie	170	2	45 - 50	1)
Sufle, 6 komada	190	3	45 - 55	3)
Biskvitna podloga za flan	180	2	35 - 45	4)
Biskvitna torta Victoria	170	2	35 - 50	5)
Poširana riba, 0,3 kg	180	2	35 - 45	1)
Cijela riba, 0,2 kg	180	3	25 - 35	1)
Ribljí filet, 0,3 kg	170	3	30 - 40	6)
Poširano meso, 0,25 kg	180	3	35 - 45	1)

	°C			
Ražnjić, 0,5 kg	180	3	40 - 50	1)
Kolačići, 16 komada	150	2	30 - 45	1)
Makroni, 20 komada	180	2	45 - 55	1)
Muffini, 12 komada	170	2	30 - 40	1)
Slani kolač, 16 komada	170	2	35 - 45	1)
Sitni prhki biskviti, 20 komada	150	2	40 - 50	1)
Tartlete, 8 komada	170	2	30 - 40	1)
Povrće, poširano, 0,4 kg	180	2	35 - 45	1)
Vegetarijanski omljet	180	3	35 - 45	6)
Mediteransko povrće, 0,7 kg	180	4	35 - 45	1)

1) Koristite posudu za pečenje ili pladanj za sakupljanje masnoće.

2) Koristite mrežu za pečenje.

3) Koristite keramičke ramenice na mreži za pečenje.





4) Koristite kalup za dno torte na mreži za pečenje.

















5) Koristite posudu za pečenje na mreži za pečenje.

6) Koristite tavu za pizzu na mreži za pečenje.

6.3 Informacije za ispitne ustanove

Testovi prema IEC 60350-1.

		°C		
Mali kolači, 20 po plitici				

		°C		
	3	170	20 - 35	1)
	3	150 - 160	20 - 35	1)
	2 i 4	150 - 160	20 - 35	1)
Pita od jabuka, 2 kalupa Ø20 cm				
	2	180	70 - 90	2)
	2	160	70 - 90	2)
Biskvit bez masnoće, kalup za kolače Ø 26 cm				
	2	170	40 - 50	2) 3)
	2	160	40 - 50	2) 3)
	2 i 4	160	40 - 60	2) 3)
Prhko tijesto				
	3	140 - 150	20 - 40	1)
	2 i 4	140 - 150	25 - 45	1)
	3	140 - 150	25 - 45	1)
Tost				
	4	maks.	1 - 5	2) 3)

1) Uporaba Pekač za pecivo.

2) Uporaba Mreža za pečenje.

3) Pećnicu prethodno zagrijte 10 minuta.

7. ODRŽAVANJE I ČIŠĆENJE

7.1 Napomene za čišćenje

- Koristite otopinu za čišćenje za metalne površine.
- Očistite i provjerite brtvu na vratima oko okvira unutrašnjosti pećnice.
- Za uklanjanje kamenca koristite tekuće sredstvo za uklanjanje kamenca koje preporučuje proizvođač.
- Vlaga se može kondenzirati unutar uređaja ili na staklenim pločama vrata. Da biste smanjili kondenzaciju, pustite uređaj da radi 10 minuta prije kuhanja. Ne čuvajte hranu u uređaju duže od 20 minuta.
- Dodatnu opremu ne perite u perilici posuđa.

7.2 Uklanjanje nosača police

1. Provjerite je li uređaj hladan.
2. Prednji kraj police povucite dalje od bočne stijenke.
3. Stražnji kraj nosača police povucite dalje od bočne stijenke i uklonite ga.
4. Vratite nosače policica natrag u početni položaj. Ponovite korake obrnutim redoslijedom.

Ako su teleskopske vodilice isporučene, njihove zatike za držanje moraju biti okrenute prema naprijed.

7.3 Čišćenje pomoću vode

Ovaj postupak čišćenja koristi paru za uklanjanje masnoće i ostataka hrane iz uređaja.

1. Ulijte vodu u udubinu u unutrašnjosti: 300 ml.
2. Postavite funkciju .
3. Postavite temperaturu na 90 °C.
4. Pustite uređaj da radi 30 min.
5. Isključite uređaj.
6. Pričekajte dok se uređaj ne ohladi.
Unutrašnjost osušite mekanom krpom.

7.4 Uklanjanje i postavljanje vrata

Možete skinuti vrata pećnice i unutarnje staklene ploče kako biste ih očistili. Prije nego što uklonite staklene ploče, pročitajte cijele upute "Skidanje i postavljanje vrata".

OPREZ!

Uređaj ne upotrebljavajte bez staklenih ploča.

1. Potpuno otvorite vrata i držite obje šarke.

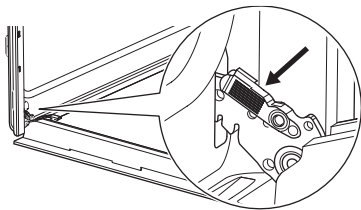

2. Podignite i povucite zasune dok ne kliknu.

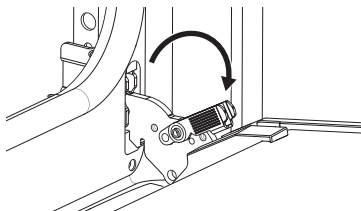

3. Napola zatvorite vrata pećnice do prvog otvorenog položaja. Zatim podignite i povucite kako biste uklonili vrata sa sjedišta.

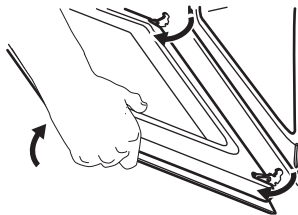

4. Stavite vrata na meku krpu na stabilnu površinu.
5. Uхватите oblogu vrata **A** na gornjem rubu vrata s dvije strane i pritisnite prema unutra kako biste oslobodili košču.

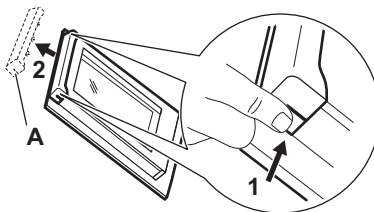

6. Povucite oblogu vrata prema naprijed kako biste je uklonili.
7. Držite staklene ploče vrata za gornji rub jedan po jedan i povucite ih prema gore iz vodilice. Provjerite je li staklo potpuno iskliznulo iz ležišta.

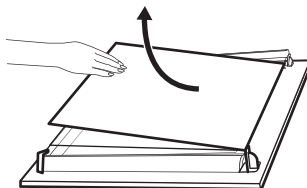

8. Staklene ploče očistite sapunom i vodom. Pažljivo osušite staklene ploče. Staklene ploče ne perite u perilici posuđa.
9. Nakon čišćenja, postavite staklene ploče i vrata pećnice. Pazite da staklene ploče vratite ispravnim redoslijedom. Provjerite simbol/ispis na bočnoj strani staklene ploče. Ako su vrata ispravno postavljena, začut će se klik prilikom zatvaranja zasuna.

7.5 Zamjena žarulje

Odvojite uređaj od mreže i pričekajte dok se ne ohladi.

Zamijenite žarulju svjetiljke odgovarajućom žaruljom koja je otporna na toplinu od 300 °C.

Stražnja žarulja

1. Okrenite stakleni poklopac žarulje i skinite ga.

2. Očistite stakleni poklopac.
3. Zamjena žarulje.
4. Postavite stakleni poklopac.

8. RJEŠAVANJE PROBLEMA

Ako sami ne uspijete pronaći rješenje za problem, obratite se prodavaču ili ovlaštenom servisnom centru. Pojednosti o servisu nalaze se na ploči s oznakom koja se nalazi na prednjem okviru. Vidljiva je kada otvorite vrata. Nemojte uklanjati nazivnu pločicu.

Brтва vrata je oštećena. - Nemojte koristiti uređaj. Obratite se ovlaštenom servisnom centru.

Svjetiljka ne radi. - Svjetiljka je izgorjela. Zamijenite žarulju.

Na zaslonu se prikazuje "00:00" ili "12:00". - Došlo je do prekida struje. Podesite sat.

9. ENERGETSKA UČINKOVITOST

9.1 List s podacima o proizvodu i podaci o proizvodu prema (EU) br. 65/2014 i (EU) br. 66/2014

Naziv dobavljača	Electrolux
Identifikacija modela	EOF3H40TH 949496355 EOF3H40X 949496269 EOF3H50X 949496270 EOF3H70V 949496272 EOF3H70X 949496271 KOF3H70X 949496275 KOF3H70TK 949496399 KOF3H70TX 949496236 OEF5H50V 949496234 OEF5H50Z 949496231
Indeks energetske učinkovitosti	95.3
Klasa energetske učinkovitosti	A
Potrošnja energije uz standardno opterećenje, konvencionalni način rada	0.93 kWh/ciklusu
Potrošnja energije uz standardno opterećenje, način rada s ventilatorom	0.81 kWh/ciklusu
Broj šupljina	1
Izvor topline	Struja
Zapremina	72 l
Vrsta pećnice	Ugradbena pećnica

Mass	EOF3H40TH	27.0 kg
	EOF3H40X	27.4 kg
	EOF3H50X	27.6 kg
	EOF3H70V	27.8 kg
	EOF3H70X	27.5 kg
	KOF3H70X	27.7 kg
	KOFGH70TK	27.3 kg
	KOFGH70TX	28.6 kg
	OEF5H50V	29.3 kg
	OEF5H50Z	30.0 kg

Uređaj testiran prema: EN IEC 60350-1.

9.2 Zahtjevi u pogledu podataka prema (EU) br. 2023/826

Potrošnja energije u stanju pripravnosti	0,8 W
Maksimalno vrijeme potrebno da oprema automatski dosegne primjerenjivi način rada pri niskoj snazi	20 min

Uređaj testiran prema: EN 50564.

9.3 Savjeti za uštedu energije

- Za vrijeme kuhanja, držite vrata zatvorena i izbjegavajte ih često otvarati.
- Brtvu vrata održavajte čistom i uvjerite se da je dobro pričvršćena u svom položaju.
- Koristite metalno ili tamno, nereflektirajuće posuđe.

- Preskočite zagrijavanje ako nije potrebno.
- Smanjite pauze između pečenja više jela.
- Kada je moguće, koristite funkcije kuhanja s ventilatorom kako biste uštedjeli energiju (samo na nekim modelima).
- Koristite preostalu toplinu kako biste hranu održali toplom. Smanjite temperaturu uređaja na minimum 3 - 10 min prije kraja kuhanja.
- Isključite svjetlo tijekom kuhanja osim ako nije potrebno.
- Vlažno pečenje (samo odabrani modeli) - ova funkcija korištena je za usklađivanje s razredom energetske učinkovitosti i zahtjevima ekološkog dizajna (u skladu s EU 65/2014 i EU 66/2014). Ispitivanja u skladu s: IEC/EN 60350-1. Vrata pećnice moraju biti zatvorena tijekom pečenja tako da se funkcija ne ometa i da pećnica radi s najvišom mogućom energetskom učinkovitošću. Kad koristite tu funkciju svjetlo se automatski isključuje. Kod nekih modela potrebno je 30 sek.
- Automatsko isključivanje - iz sigurnosnih razloga, ako je funkcija pećnice aktivna i ako nisu promijenjene postavke, uređaj će se automatski isključiti nakon određenog vremena. Ako namjeravate pokrenuti funkciju pećnice u trajanju koje premašuje vrijeme automatskog isključivanja, postavite trajanje pečenja.
 - 12,5 h: 30-115 °C
 - 8,5 h: 120-195 °C
 - 5,5 h: 200-245 °C
 - 3 h: 250 - maksimum °C

10. BRIGA O OKOLIŠU

Reciklirajte materijale sa simbolom . Ambalažu za recikliranje odložite u odgovarajuće spremnike. Pomozite u zaštiti okoliša i ljudskog zdravlja recikliranjem otpada od električnih i elektroničkih uređaja. Ne odlažite uređa-

je označene simbolom  s kućanskim otpadom. Vratite proizvod u lokalni pogon za reciklažu ili kontaktirajte nadležni ured za otpad i recikliranje.

1. БЕЗБЕДНОСНЕ ИНФОРМАЦИЈЕ.....	13	6. НАПОМЕНЕ И САВЕТИ.....	19
2. УПУТСТВА О БЕЗБЕДНОСТИ.....	15	7. НЕГА И ЧИШЋЕЊЕ.....	20
3. ОПИС ПРОИЗВОДА.....	17	8. РЕШАВАЊЕ ПРОБЛЕМА.....	21
4. ПРЕ ПРВЕ УПОТРЕБЕ.....	17	9. ENERGETSKA EFIKASNOST.....	22
5. СВАКОДНЕВНА УПОТРЕБА.....	18	10. ЕКОЛОШКА ПИТАЊА.....	23

1. ⚠ БЕЗБЕДНОСНЕ ИНФОРМАЦИЈЕ

Пре инсталације и коришћења уређаја, пажљиво прочитајте приложено упутство. Произвођач није одговоран за било какве повреде или штету који су резултат неисправне инсталације или употребе. Чувајте упутство за употребу на безбедном и приступачном месту за будуће коришћење.

1.1 Безбедност деце и осетљивих особа

- Овај уређај могу да користе деца старија од 8 година и особе са смањеним физичким, чулним или менталним способностима, као особе којима недостају искуство и знање, уколико им се обезбеди надзор или им се дају упутства у вези са употребом уређаја на безбедан начин и уколико схватају могуће опасности. Децу млађа од 8 година, као и

особе са веома тешким и сложеним инвалидитетом, треба држати даље од уређаја, осим ако су под сталним надзором.

- Децу треба контролисати како се не би играла уређајем.
- Држите сву амбалажу даље од деце и одложите је у отпад на правилан начин.
- УПОЗОРЕЊЕ: Уређај и његови доступни делови могу бити врели током коришћења. Удаљите децу и љубимце у току коришћења и хлађења.
- Активирајте уређај за безбедност деце ако је доступан.
- Деца не смеју да чисте или одржавају уређај без надзора.

1.2 Опште мере безбедности

- Овај уређај је намењен само за кување.
- Овај уређај је намењен за употребу у једном домаћинству у затвореним просторима.
- Уређај се може користити у канцеларијама, хотелским собама, мотелима, пансионима, сеоским туристичким домаћинствима и сличним објектима за смештај где употреба не би превазилазила (просечан) ниво потрошње у домаћинству.
- Не користите овај уређај пре монтаже у уградну структуру.
- Искључите уређај из струје пре било каквог одржавања.
- Уколико је кабл за напајање оштећен, њега мора да замени произвођач, одговарајући овлашћени сервисни центар или лица сличне квалификације, како би се избегла електрична опасност.
- УПОЗОРЕЊЕ: Уверите се да је уређај искључен пре него што замените сијалицу како бисте избегли могућност да дође до електричног шока.
- УПОЗОРЕЊЕ: Уређај и његови доступни делови могу бити врели током коришћења. Треба водити рачуна да се избегне додиривање грејних елемената или унутрашњих површина апарата.
- Када вадите прибор или посуђе из рерне или их стављате у рерну, увек носите заштитне рукавице.
- Да бисте уклонили шине које држе решетке, прво повуците предњи део шина, а затим задњи део да бисте их одвојили од бочних зидова. Постављање шина за подршку решетке врши се обрнутим редоследом.
- Немојте користити парочистач за чишћење уређаја.
- Немојте користити груба абразивна средства за чишћење или оштре металне сунђере за чишћење стаклених врата јер они могу изгребати површину због чега може доћи до распрскавања стакла.

2. УПУТСТВА О БЕЗБЕДНОСТИ

2.1 Монтажа

⚠ УПОЗОРЕЊЕ!

Само квалификована особа може да инсталира овај уређај.

- Уклоните комплетну амбалажу.
- Немојте да инсталирате или користите оштећен уређај.
- Пратите упутства за монтажу која су доступна на нашем веб-сајту.
- Будите опрезни када померате уређај јер је тежак. Увек користите заштитне рукавице и затворену обућу.
- Не вуците уређај за ручицу.
- Монтирајте уређај на сигурно и прикладно место које испуњава захтеве за монтажу.
- Неопходно је придржавати се минималног растојања од других уређаја и кухињских елемената.
- Пре него што монтирате уређај, уверите се да је нивелисан и да се врата отварају без икаквог ограничења.
- Овај уређај је опремљен системом за електрично хлађење. Мора се употребљавати са извором електричног напајања.

2.2 Прикључење на електричну мрежу

⚠ УПОЗОРЕЊЕ!

Ризик од пожара и струјног удара.

- Сва прикључивања струје треба да обави квалификован електричар.
- Проверите да ли су параметри на плочици са техничким карактеристикама компатибилни са одговарајућим параметрима електричне мреже за напајање.
- Уређај мора да буде уземљен. Увек користите прописно уграђену утичницу са заштитом од струјног удара.
- Немојте да користите адаптере са више утичница и продужне каблове.
- Избегавајте оштећивање струјног утикача и кабла. Ако је потребна замена, мора је извршити наш овлашћени сервисни центар.
- Не дозволите да кабл за напајање додирује или буде у непосредној близини врата уређаја или нише испод

њега, нарочито када уређај ради или су врата врела.

- Заштита од удара делова под напоном и изолованих делова мора да се причврсти тако да не може да се уклони без алата.
- Прикључите струјни кабл у утичницу тек на крају монтаже. Обезбедите приступ струјном утикачу након монтаже.
- Ако је зидна утичница лабава, немојте да прикључујете струјни утикач.
- Не искључујте уређај повлачењем за кабл за напајање. Кабл искључите тако што ћете извући утикач из утичнице.
- Користите само исправне раставне прекидаче: заштитне прекидаче, осигураче (осигураче са навојем треба скинути са носача), аутоматске заштитне прекидаче и контакторе.
- У електричној инсталацији мора постојати раставни прекидач који искључује уређај са напајања на свим половима, са ширином отварања контакта од најмање 3 мм.
- Уређај се испоручује са струјним утикачем и струјним каблом.

Типови каблова за инсталацију или замену за Европу:

H07 RN-F, H05 RN-F, H05 RRF, H05 VV-F, H05 V2V2-F (T90), H05 BB-F

За пресек кабла погледајте податке о укупној снази на плочици са техничким карактеристикама: Такође можете погледати и табелу:

Укупна снага (W)	Пресек кабла (mm ²)
максимално 1,380	3x0.75
максимално 2,300	3x1
максимално 3,680	3x1.5

Проводник за уземљење (зелени/жути проводник) мора бити за 2 см дужи од браон проводника за фазу и плавог проводника за нулу.

2.3 Употреба

⚠ УПОЗОРЕЊЕ!

Постоји ризик од повређивања, опекотина и струјног удара или експлозије.

- Немојте да мењате спецификацију овог уређаја.
- Уверите се да отвори за вентилацију нису блокирани.
- Не остављајте уређај без надзора током рада.
- Уређај треба искључити након сваке употребе.
- Будите опрезни када отворате врата уређаја током рада, јер се може ослободити врући ваздух и запаљиве мешавине из алкохолних састојака.
- Немојте руковати уређајем када су вам мокре руке или када дође у контакт са водом.
- Немојте излагати отворена врата великом оптерећењу.
- Немојте користити уређај као радну површину или простор за одлагање.
- Држите варнице и отворени пламен даље од уређаја када су врата отворена.
- Користите само одобрено стакло и тегле за конзервацију.
- Не стављајте запаљиве производе близу уређаја.

УПОЗОРЕЊЕ!

Постоји ризик од оштећења уређаја.

- Да бисте спречили оштећење или губитак боје на емајлираним површинама:
 - Не стављајте посуђе или предмете директно на дно унутрашњости.
 - Не стављајте алуминијумску фолију директно на дно унутрашњости.
 - Немојте сипати воду директно у врућ уређај.
 - Не остављајте влажна јела и храну у уређају након кувања.
 - Будите опрезни када уклањате или инсталирате додатке.
- Губитак боје емајла или нерђајућег челика не утиче на перформансе уређаја.
- Користите дубоки плех за влажне колаче, јер сокови од воћа могу изазвати трајне мрље.
- Док спремате јело, врата уређаја треба увек да буду затворена.
- Ако је уређај инсталиран иза панела кухињског елемента, не затварајте панел током коришћења или док се уређај потпуно не охлади како бисте спречили оштећење од топлоте и влаге.
- Што се тиче једне или више сијалица у овом производу и резервних делова

који се продају засебно: Те сијалице су намењене да издрже екстремне физичке услове у кућним уређајима, као што су температура, вибрације и влажност ваздуха, или су намењене за приказ информација о радном статусу уређаја. Нису намењене за друге примене и нису погодне за осветљавање просторија у домаћинству.

- Овај производ садржи извор светлости чија је класа енергетске ефикасности G.
- Користите само лампиче истих спецификација.
- За поправку уређаја обратите се овлашћеном сервисном центру. Користите само оригиналне резервне делове.

2.4 Нега и чишћење

УПОЗОРЕЊЕ!

Постоји ризик од повреде, пожара или оштећења уређаја.

- Искључите и искључите уређај из струје пре одржавања.
- Уверите се да је уређај хладан како бисте избегли ломљење стакла. Ако су стаклене плоче врата оштећене, обратите се овлашћеном сервисном центру ради замене.
- Будите пажљиви када скидате врата са уређаја.
- Очистите и осушите уређај, његову унутрашњост и додатке након сваке употребе како бисте спречили кондензацију паре, корозију и пропадање површине.
- За чишћење уређаја и додатне опреме користите микрофибер крпу, топлу воду и неутралне детерџенте. Не користите абразивне производе, сунђере, раствараче, предмете са оштрим ивицама или металне предмете.
- Пратите безбедносна упутства на паковању када користите спреј за перну.

2.5 Одлагање у отпад

УПОЗОРЕЊЕ!

Опасност од повређивања или гушења.

- Обратите се општинским органима да бисте сазнали како да одложите уређај у отпад.

- Искључите уређај из напајања, затим исеците и одложите у отпад електрични кабл.

3. ОПИС ПРОИЗВОДА

3.1 Општи приказ

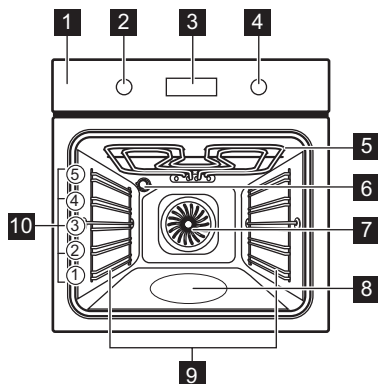

- 1 Командна табла
- 2 Командно дугме за функције загревања
- 3 Дисплеј
- 4 Командно дугме (за температуру)
- 5 Грејни елемент
- 6 Лампица
- 7 Вентилатор
- 8 Утиснути делови унутрашњости - Суд за чишћење водом
- 9 Подршка за полицу, уклоњива
- 10 Положаји решетке

У зависности од модела, командна табла може укључивати индикаторе температуре или снаге.

3.2 Командна табла

—, + За подешавање времена.

⌚ За подешавање функције сата.

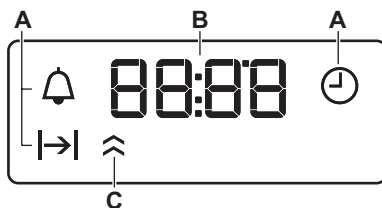

- А. Функције сата
- В. Timer
- С. Индикатор загрева (само за одабране моделе)

Да бисте укључили уређај:

1. Притисните командну дугмад. Командна дугмад излазе (само за одабране моделе).
2. Окрените дугме за функцију загревања да бисте изабрали функцију.
3. Окрените командно дугме да бисте прилагодили подешавања.

Да бисте искључили уређај: окрените командно дугме за функције загревања у положај за искључивање 0.

4. ПРЕ ПРВЕ УПОТРЕБЕ

4.1 Подешавање времена

Након првог прикључења у струју, сачекајте док се на дисплеју не појави следеће: "00:00" или "12:00" (у зависности од модела).

1. +, — – притисните да бисте подесили време.

2. Притисните ⌚ да бисте потврдили или ће подешено време аутоматски бити меморисано након 5 секунди.

4.2 Прво предгревање и чишћење









1. Прво загрејте празан уређај да бисте уклонили непријатне мирисе. Проветрите просторију.

2. Извадите сав прибор и носаче решетки.
3. Искључите уређај и сачекајте да се охлади.

4. Обришите крпом од микрофибера користећи млаку воду и благи детерџент. Замените прибор и носаче решетки.

5. СВАКОДНЕВНА УПОТРЕБА





5.1 Функције грејања

	Светло: Лампа у рерни
	Влажно печење уз вентил.: Печење
	Загревање одозго/одоздо / Чишћење водом: Стандардно печење, хрскавост, сјајна корица / Чишћење
	Загревање одоздо: Конзервација намирница
	Печење уз равни вентил: Равномерно печење, мекоћа, сушење
	Гриловање: Тостирање, гриловање
	Брзо гриловање: Тостирање, гриловање
	Турбо гриловање: Печење меса, гратинирање, печење са корицом
	Функција за пицу: Печење пице

5.2 Подешавање функције загревања

1. Окрените командно дугме за функције загревања и изаберите функцију.
2. Окрените командно дугме да бисте изабрали температуру.
3. Када се кување заврши, окрените командну дугмад у положај за искључивање да бисте искључили уређај.



5.3 Timer

1. Притисните  више пута да бисте изабрали функцију сата:
-  **Тачно време:** Подесите, промените или проверите време.
-  **Трајање:** Подесите време рада. Доступно након подешавања функције загревања и температуре. Уређај се аутоматски искључује када истекне подешено време.
-  **Тајмер:** За подешавање одбројавања.

2.   – притисните да подесите време.

3. Када се подешено време заврши, оглашава се звучни сигнал. Притисните било које дугме.

4. Окрените дугмад у положај „искључено”.

Да бисте отказали функцију сата, притисните  више пута док његов симбол не затрепери. Притисните и држите  док се на дисплеју не прикаже **00:00**.

5.4 Прибор



Прибор доступан у зависности од модела. Скенирајте QR код да бисте проверили како да користите прибор који се испоручује са вашим уређајем. Опционални прибор

можете да наручите посебно. За више информација обратите се локалном добављачу.

Мало удубљење са горње стране повећава безбедност и пружа заштиту од нагињања. Ивица око полице спречава клизање посуђа са полице.

Уметните прибор (решеткаста полица / плех) између вођица на носачу решетке. Уверите се да решетка додирује задњу страну унутрашњости пећнице и да су ножице окренуте надоле.

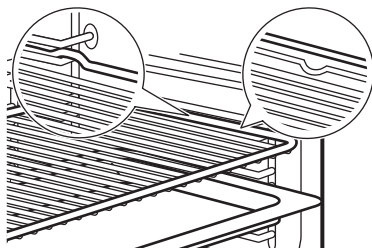

Ако ваш плех има нагиб, поставите га према задњем делу унутрашњости пећнице.

Ако постоји натпис на прибору, уверите се да је окренут према вама.

Ако користите плех са рупицама, ставите плех/посуду испод, да сакупи течности које капљу.





6. НАПОМЕНЕ И САВЕТИ

6.1 Препоруке у вези са печењем

Температура и време кувања наведени у табелама су само оријентациони. Они зависе од рецепата, квалитета и количине употребљених састојака. Ако не можете да пронађете подешавања за одређени рецепт, потражите за сличан.

Избројте положаје решетке, почев од оне најближе дну рерне.

Симболи који се користе у табелама:

	Врста хране
	Функција загревања
°C	Температуре
	Положај решетке
	Време кувања (мин)
	Додатне информације

6.2 Влажно печење уз вентил.

За постизање најбољих резултата, придржавајте се савета наведених у табели у наставку.



	°C			
Слатке земичке, 12 комада	175	3	40–50	1)
Ролнице, 9 комада	180	2	35–45	1)
Пица, замрзнута, 0,35 kg	180	2	45–55	2)
Швајцарски ролат	170	2	30–40	1)
Брауни колач	170	2	45–50	1)
Суфле, 6 комада	190	3	45–55	3)
Корица за флан	180	2	35–45	4)
Сендвич-торта Викторија	170	2	35–50	5)
Поширана риба, 0,3 kg	180	2	35–45	1)

	°C			
Цела риба, 0,2 kg	180	3	25–35	1)
Рибљи филети, 0,3 kg	170	3	30–40	6)
Поширано месо, 0,25 kg	180	3	35–45	1)
Шашлик, 0,5 kg	180	3	40–50	1)
Колачи, 16 комада	150	2	30–45	1)
Колачи-макарони, 20 комада	180	2	45–55	1)
Мафини, 12 комада	170	2	30–40	1)
Славо пециво, 16 комада	170	2	35–45	1)
Кекс од сипкавог теста, 20 комада	150	2	40–50	1)
Тортице, 8 комада	170	2	30–40	1)
Поврће, бланширано, 0,4 kg	180	2	35–45	1)
Вегетаријански омлет	180	3	35–45	6)
Медитеранско поврће, 0,7 kg	180	4	35–45	1)

- 1) Користите плех за печење или посуду за скупљање масноће.
- 2) Користите решеткасту полицу.
- 3) Користите мале керамичке посуде за печење на решеткастој полици.
- 4) Користите плех за флан на решеткастој полици.
- 5) Користите посуду за печење на решеткастој полици.
- 6) Користите плех за пицу на решеткастој полици.

6.3 Информације за институте за тестирање

Тести у складу са IEC 60350-1.

	°C		
Ситни колачи, 20 по плеху	3	170	20 - 35
			1)

		°C		
	3	150 - 160	20 - 35	1)
	2 и 4	150 - 160	20 - 35	1)
Пита с јабукама, 2 плеха Ø20 cm				
	2	180	70 - 90	2)
	2	160	70 - 90	2)
Немасна бисквит торта, калуп за тарту Ø 26 cm				
	2	170	40 - 50	2) 3)
	2	160	40 - 50	2) 3)
	2 и 4	160	40 - 60	2) 3)

		°C		
Шкотски колачић				
	3	140 - 150	20 - 40	1)
	2 и 4	140 - 150	25 - 45	1)
	3	140 - 150	25 - 45	1)
Гост				
	4	макс.	1 - 5	2) 3)

1) Употребите Плех за печење.

2) Употребите Решеткаста полица.

3) Предгревајте уређај 10 минута.

7. НЕГА И ЧИШЋЕЊЕ

7.1 Напомене у вези са чишћењем

- Користите раствор за чишћење металних површина.
- Очистите и проверите заптивку врата око оквира унутрашњости.
- Користите течно средство за отклањање каменца које препоручује произвођач да уклоните остатке каменца.
- Влага се може кондензовати у уређају или на стакленим панелима врата. Да бисте смањили кондензацију, оставите уређај да ради 10 минута пре кувања. Не складиштите храну у уређају дуже од 20 минута.
- Немојте прати прибор у машини за прање судова.

7.2 Уклањање носача решетке

1. Проверите да ли је уређај хладан.
2. Извуците предњи део подршке решетке из бочног зида.
3. Извуците задњи део подршке решетке из бочног зида и уклоните га.
4. Вратите носаче решетке у почетни положај. Поновите кораке обрнутим редоследом.

Ако су достављене телескопске вођице, клинови на њима морају бити окренути ка предњој страни.

7.3 Чишћење водом

Овај поступак чишћења користи влагу како би се из пећнице уклониле заостале честице масноће и хране.

1. Сипајте воду у удубљење у унутрашњости: 300 ml.
2. Подесите функцију
3. Подесите температуру на 90 °C.
4. Нека уређај ради 30 мин.
5. Искључите уређај.
6. Сачекајте да се апарат охлади. Осушите унутрашњост меком крпом.

7.4 Скидање и постављање врата

Врата пећнице и унутрашње стаклене плоче можете да уклоните да бисте их очистили. Пре него што уклоните стаклене плоче прочитајте цело упутство „Уклањање и постављање врата”.

ОПРЕЗ

Немојте да користите уређај без стаклених плоча.

1. Потпуно отворите врата и ухватите обе шарке.

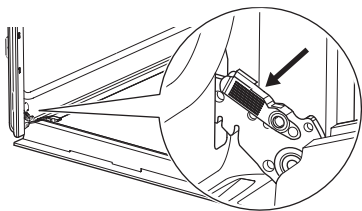

2. Подигните и повуците бравице док не кликну.

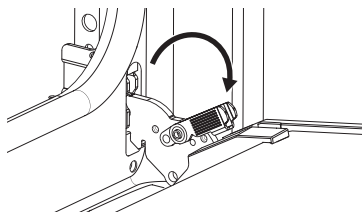

3. Затворите врата пећнице до пола, до првог отвореног положаја. Затим подигните и повуците да бисте уклонили врата из лежишта.

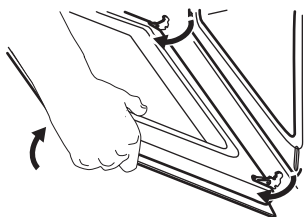

4. Врата поставите на меку крпу на стабилној површини.
5. Држите оквир врата **A** на горњој ивици врата са две стране и притисните ка унутра да бисте отпустили стезну заптивку.

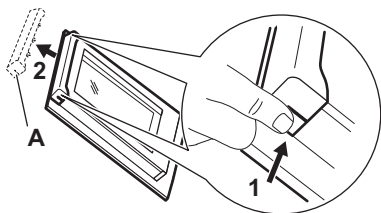

6. Повуците оквир врата напред да бисте га уклонили.
7. Ухватите стаклене плоче за горњу ивицу и једну по једну их извучите нагоре из вођице. Уверите се да су стаклене плоче исклизнуле до краја из носача.

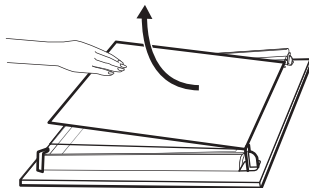

8. Очистите стаклену плочу водом и сапуницом. Пажљиво осушите стаклене плоче. Не перите стаклене плоче у машини за прање судова.
9. Након чишћења, поставите стаклене плоче и врата пећнице. Водите рачуна да стаклене плоче вратите одговарајућим редоследом. Проверите да ли има симбола/штампе са стране стаклене плоче. Ако су врата исправно постављена, чућете клик приликом затварања бравица.

7.5 Замена лампе

Искључите уређај са мреже и сачекајте да се охлади.

Замените сијалицу одговарајућом сијалицом која је отпорна на температуре до 300 °C.

Задња сијалица

1. Окрените стаклени поклопац да бисте га уклонили.
2. Очистите стаклени поклопац.
3. Замените сијалицу.
4. Поставите стаклени поклопац.

8. РЕШАВАЊЕ ПРОБЛЕМА

Уколико не можете сами да пронађете решење проблема, обратите се продавцу

или овлашћеном сервисном центру. Детаљи о сервису су на плочици са техничким

карактеристикама, која се налази на предњем оквиру. Она се види када отворите врата. Не уклањајте плочицу са техничким карактеристикама.

Гумена заптивка је оштећена. – Не користите уређај Контактирајте са овлашћеним сервисним центром.

Лампица не ради. – Сијалица је прегорела. Замените сијалицу.

Дисплеј показује "00:00" или "12:00". – Дошло је до нестанка струје. Подесите доба дана.

9. ENERGETSKA EFIKASNOST

9.1 Лист информација о производу и информације о производу у складу са (ЕУ) бр. 65/2014 и (ЕУ) бр. 66/2014

Назив добављача	Electrolux
Идентификација модела	EOF3H40TH 949496355 EOF3H40X 949496269 EOF3H50X 949496270 EOF3H70V 949496272 EOF3H70X 949496271 KOF3H70X 949496275 KOFGH70TK 949496399 KOFGH70TX 949496236 OEF5H50V 949496234 OEF5H50Z 949496231
Индекс енергетске ефикасности	95.3
Класа енергетске ефикасности	A
Потрошња енергије са стандардним пуњењем, уобичајен режим	0.93 kWh/циклицу
Потрошња енергије са стандардним пуњењем, режим са форсирањем вентилатора	0.81 kWh/циклицу
Број шупљина у пећници	1
Извор топлоте	Електрична струја
Запремина	72 l
Тип рерне	Уградна пећница

Маса	EOF3H40TH	27.0 kg
	EOF3H40X	27.4 kg
	EOF3H50X	27.6 kg
	EOF3H70V	27.8 kg
	EOF3H70X	27.5 kg
	KOF3H70X	27.7 kg
	KOFGH70TK	27.3 kg
	KOFGH70TX	28.6 kg
	OEF5H50V	29.3 kg
	OEF5H50Z	30.0 kg

Уређај је тестиран према: EN IEC 60350-1.

9.2 Захтеви за информације према (ЕУ) бр. 2023/826

Потрошња енергије у режиму приправности	0,8 W
Максимално време потребно да опрема аутоматски достигне применљиви режим мале снаге	20 мин

Уређај је тестиран према: EN 50564.

9.3 Савети за уштеду енергије

- Држите врата затворена током кувања и избегавајте често отварање.
- Одржавајте заптивку врата чистом и постарајте се да буде добро причвршћена на свом месту.
- Користите металне или тамне, нерелефне посуде.
- Прескочите предгревање ако није потребно.
- Сведите на минимум паузе између печења више јела.
- Када је могуће, користите функције кувања са вентилатором да бисте уштедели енергију (само на одабраним моделима).

- Користите преосталу топлоту да одржите храну топлом. Смањите температуру уређаја на минимум 3–10 мин пре краја кувања.
- Искључите лампицу током кувања ако није потребна.
- Влажно печење уз вентил. (само за одабране моделе) – ова функција је коришћена за усклађивање са класом енергетске ефикасности и захтевима екодизајна (у складу са стандардима EU 65/2014 и EU 66/2014). Тестови у складу са: IEC/EN 60350-1. Врата пећнице треба да буду затворена током кувања како функција не би била прекидана и како би пећница радила на највишем могућем степену енергетске ефикасности. Када користите ову

функцију, лампица се аутоматски искључује. Код неких модела потребно је 30 сек.

- Аутоматско искључивање – из безбедносних разлога, ако је функција загревања активна и никаква подешавања нису промењена, уређај ће се аутоматски искључити након одређеног временског периода. Ако намерава да покренете функцију загревања за време трајања које премашује време аутоматског искључивања, подесите време кувања.
 - 12,5 ч: 30-115 °C
 - 8,5 ч: 120-195 °C
 - 5,5 ч: 200-245 °C
 - 3 ч: 250-максимум °C

10. ЕКОЛОШКА ПИТАЊА

Рециклирајте материјале означене симболом . Ставите амбалажу у одговарајуће контејнере да бисте је рециклирали. Помозите у заштити животне средине и људског здравља рециклирањем отпада који потиче од електричних и електронских уре-

ђаја. Не одлажите уређаје означене симболом  заједно са кућним отпадом. Однесите производ локалној служби за рециклажу или се обратите локалној администрацији.

1. VARNOSTNE INFORMACIJE.....	24	6. NAMIGI IN NASVETI.....	29
2. VARNOSTNA NAVODILA.....	25	7. SKRB IN ČIŠČENJE.....	30
3. OPIS IZDELKA.....	27	8. ODPRAVLJANJE TEŽAV.....	32
4. PRED PRVO UPORABO.....	28	9. ENERGIJSKA UČINKOVITOST.....	32
5. DNEVNA UPORABA.....	28	10. SKRB ZA OKOLJE.....	33

1. ⚠ VARNOSTNE INFORMACIJE

Pred namestitvijo in uporabo naprave natančno preberite priložena navodila. Proizvajalec ni odgovoren za poškodbe ali škodo, nastalo zaradi nepravilne namestitve ali uporabe. Navodila vedno shranite na varnem in dostopnem mestu za poznejšo uporabo.

1.1 Varnost otrok in ranljivih oseb

- To napravo lahko otroci od osmega leta naprej ter osebe z zmanjšanimi telesnimi, čutnimi ali razumskimi sposobnostmi ali s pomanjkanjem izkušenj ter znanja uporabljajo le pod nadzorom ali če so dobile ustrezna navodila glede varne uporabe naprave in če se zavedajo nevarnosti, ki obstajajo. Otroci, mlajši od osem (8) let, ter osebe z visoko stopnjo invalidnosti se ne smejo približevati napra-

vi, če niso pod nenehnim nadzorom.

- Otroci morajo biti pod nadzorom, da se ne igrajo z napravo in .
- Embalažo hranite izven dosega otrok in jo pravilno zavrzite.
- OPOZORILO: Naprava in dostopni deli med uporabo postanejo vroči. Med uporabo in hlajenjem naj bodo otroci in hišni ljubljenci stran od naprave.
- Aktivirajte varovalko za otroke, če je na voljo.
- Otroci ne smejo čistiti ali vzdrževati naprave brez nadzora.

1.2 Splošna varnost

- Ta naprava je namenjena le kuhanju.
- Ta naprava je namenjena zgolj uporabi v gospodinjstvu v notranjem okolju.
- Ta naprava se lahko uporablja v pisarnah, hotelskih

- sobah, sobah motelov, kjer nudijo prenočišča z zajtrkom, kmečkih turizmih in drugih podobnih nastanitvenih objektih, kjer takšna uporaba ne presega (povprečnih) ravni domače uporabe.
- Ne uporabljajte, preden jo namestite v vgrajeno strukturo.
 - Pred vzdrževalnimi deli napravo odklopite iz napajanja.
 - Če je napajalni kabel poškodovan, ga mora zamenjati proizvajalec, pooblaščen servisni center ali druga strokovno usposobljena oseba, da se izognete nevarnosti električnega udara.
 - **OPOZORILO:** Zagotovite, da je naprava izključena, preden zamenjate žarnico, da preprečite možnost električnega udara.
- **OPOZORILO:** Naprava in dostopni deli med uporabo postanejo vroči. Pazite, da se ne dotaknete grelcev ali površine naprave.
 - Vedno si nadenite zaščitne rokavice, ko opremo in pakče jemljete iz ali jih nameščate v pečico.
 - Če želite odstraniti nosilce za rešetke, najprej potegnite sprednji del nosilca rešetke, nato pa še zadnji del, stran od bočnih sten. Nosilce rešetk namestite v obratnem zaporedju.
 - Za čiščenje naprave ne uporabljajte parnega čistilnika.
 - Za čiščenje steklenih vrat ne uporabljajte grobih čistilnih sredstev ali ostrega kovinskega strgala, da ne poškodujete stekla.

2. VARNOSTNA NAVODILA

2.1 Namestitev

UPOZORNENIE!

To napravo lahko namesti le strokovno usposobljena oseba.

- Odstranite vso embalažo.
 - Ne nameščajte ali uporabljajte poškodovane naprave.
 - Upoštevajte navodila za namestitev, ki so na voljo na našem spletnem mestu.
- Pri premikanju naprave bodite previdni, ker je težka. Vedno uporabljajte zaščitne rokavice in zaprto obutev.
 - Naprave ne vlecite za ročaj.
 - Napravo namestite na varno in primerno mesto, ki ustreza zahtevam za namestitev.
 - Upoštevajte predpisano najmanjšo razdaljo do drugih naprav in enot.
 - Pred namestitvijo naprave se prepričajte, da je poravnana in da se vrata neovirano odpirajo.
 - Naprava je opremljena z električnim hladilnim sistemom. Za krmiljenje

slednjega je potrebno električno napajanje.

2.2 Električne povezave

UPOZORNENIE!

Nevarnost požara in električnega udara.

- Električno priključitev mora opraviti usposobljen električar.
- Preverite, ali so parametri s ploščice za tehnične navedbe združljivi z električno napetostjo omrežja.
- Naprava mora biti ozemljena. Vedno uporabljajte pravilno nameščeno vtičnico z zaščito pred električnim udarom.
- Ne uporabljajte razdelilnikov in podaljškov.
- Izogibajte se poškodbam omrežnega vtiča in kabla. Če je potrebna zamenjava, jo mora opraviti naš pooblaščen servisni center.
- Ne dopustite, da se napajalni kabli dotikajo ali približujejo vratom aparata ali niši pod njim, zlasti ko je aparat v delovanju ali so vrata vroča.
- Zaščita pred udarci pri delih pod napetostjo in izoliranih delih mora biti pritrjena tako, da je ni mogoče odstraniti brez orodja.
- Vtič vtaknite v vtičnico šele ob koncu postopka nameščanja. Po namestitvi poskrbite za dostop do vtičnice.
- Če je omrežna vtičnica razrahljana, vanjo ne priključite omrežnega vtiča.
- Ne odklapljajte naprave tako, da potegnete za napajalni kabel. Vedno povlecite za omrežni vtič.
- Vedno uporabljajte ustrezne izolacijske naprave: zaščita pred izklopi, varovalke (navojne varovalke, odstranjene iz nosilca), odklopniki za ozemljitveni uhajavi tok in kontaktorji.
- Električna napeljava mora imeti izolacijsko napravo, ki odklopi napravo od omrežja na vseh stikalih, z odprtino kontakta vsaj 3 mm.
- Ta naprava je dobavljena z vtičem in napajalnim kablom.

Vrste kablov, ki so primerni za priključitev ali zamenjavo za Evropo:

H07 RN-F, H05 RN-F, H05 RRF, H05 VV-F, H05 V2V2-F (T90), H05 BB-F

Za presek kabla si oglejte skupno moč na ploščici za tehnične navedbe. Ogledate si lahko tudi preglednico:

Skupna moč (W)	Presek kabla (mm ²)
maksimalno 1,380	3x0.75
maksimalno 2,300	3x1
maksimalno 3,680	3x1.5

Ozemljitveni kabel (zeleni/rumeni kabel) mora biti 2 cm daljši od rjave faze in modrih nevtralnih kablov

2.3 Uporaba

UPOZORNENIE!

Nevarnost poškodbe, opeklin in električnega udara ali eksplozije.

- Ne spreminjajte specifikacij te naprave.
- Prepričajte se, da prezračevalne odprtine niso blokirane.
- Naprave med delovanjem ne puščajte brez nadzora.
- Po vsaki uporabi izklopite napravo.
- Bodite previdni pri odpiranju vrat naprave med delovanjem, saj se lahko sprostijo vroč zrak in vnetljive mešanice alkoholnih sestavin.
- Naprave se ne dotikajte z mokrimi rokami, ali kadar je v stiku z vodo.
- Ne pritiskajte odprtih vrat.
- Naprave ne uporabljajte kot delovno površino ali površino za odlaganje.
- Ko so vrata odprta, se izogibajte iskram in odprtemu ognju v bližini aparata.
- Za konzerviranje uporabljajte samo odobreno steklo in kozarce.
- V bližini naprave ne postavljajte vnetljivih snovi.

UPOZORNENIE!

Obstaja nevarnost škode na napravi.

- Za preprečevanje poškodb ali razbarvanja emajla:
 - ne postavljajte posode za peko ali predmetov neposredno na dno pečice.
 - aluminijaste folije ne postavljajte neposredno na dno pečice.
 - Ne smete postaviti vode neposredno v vročo napravo.
 - po kuhanju ne puščajte vlažne posode in jedi v napravi.
 - bodite previdni pri odstranjevanju ali namestitvi dodatkov.
- Razbarvanje emajla ali nerjavečega jekla ne vpliva na delovanje naprave.

- Za vlažne torte uporabite globoko posodo, saj lahko sadni sokovi povzročijo trajne madeže.
- Vedno kuhajte z zaprtimi vrati naprave.
- Če je naprava nameščena za pohištvno ploščo, med uporabo ali dokler se naprava popolnoma ne ohladi, plošče ne zapirajte, da preprečite poškodbe zaradi toplote in vlage.
- Obvestilo o žarnici/-ah v notranjosti tega izdelka in o rezervnih žarnicah, ki se prodajajo ločeno: Te žarnice so izdelane, da prenesejo skrajno zahtevne razmere v gospodinjskih napravah, kot so temperatura, vibracije, vlaga; ali so izdelane za signalizacijo, da je naprava vklopljena. Niso namenjene za uporabo v drugih napravah in niso primerne za sobno razsvetljavo v gospodinjstvu.
- Ta izdelek vsebuje svetlobni vir razreda energijske učinkovitosti G.
- Uporabite samo žarnice z enakimi specifikacijami.
- Za popravilo naprave se obrnite na pooblaščen servisni center. Uporabite samo originalne rezervne dele.

2.4 Vzdrževanje in čiščenje

⚠ UPOZORNENIE!

Nevarnost telesnih poškodb, požara ali škode na napravi.

- Pred vzdrževanjem izklopite in izključite napravo iz električnega omrežja.
- Prepričajte se, da je naprava hladna, da preprečite razbitje stekla. Če so steklene plošče vrat poškodovane, se za zamenjavo obrnite na pooblaščen servisni center.
- Pri odstranjevanju vrat z naprave bodite previdni.
- Po vsaki uporabi očistite in posušite napravo, njeno notranjost in dodatke, da preprečite kondenzacijo pare, korozijo in obrabo površine.
- Za čiščenje naprave in dodatne opreme uporabite krpo iz mikrovlakn, toplo vodo in nevtralne detergente. Ne uporabljajte abrazivnih izdelkov, gobic, topil, ostrih robov ali kovinskih predmetov.
- Pri uporabi razpršila za pečico upoštevajte varnostna navodila na embalaži.

2.5 Odlaganje

⚠ UPOZORNENIE!

Nevarnost poškodbe ali zadržitve.

- Za informacije o pravilnem odlaganju naprave se obrnite na občinsko upravo.
- Napravo izključite iz električnega omrežja, nato odrežite in zavržite električni kabel.

3. OPIS IZDELKA

3.1 Splošni pregled

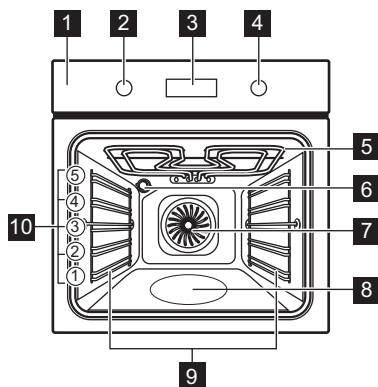

- 1 Nadzorna plošča
- 2 Gumb za funkcije pečice

- 3 Prikazovalnik
- 4 Upravljalni gumb (za nastavitve temperature)
- 5 Grelnik
- 6 Žarnica
- 7 Ventilator
- 8 Vboklina pečice - Posoda za čiščenje z vodo
- 9 Nosilec police, odstranljiv
- 10 Položaji polic

Glede na model lahko nadzorna plošča vključuje indikatorje temperature ali moči.

3.2 Nadzorna plošča

—, + Za nastavev časa.

⌚ Za nastavev časovne funkcije.

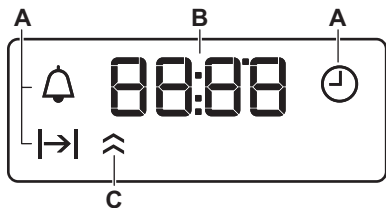

- A. Časovne funkcije
- B. Časovnik
- C. Indikator segrevanja (samo pri izbranih modelih)

Za vklop naprave:

1. Pritisnite gumbе. Gumbi se izvlečejo (samo pri izbranih modelih).
2. Obrnite gumb za funkcije pečice, da izberete funkcijo.
3. Obrnite upravljalni gumb, da prilagodite nastavitve.

Za izklop naprave: gumb za funkcije pečice obrnite v položaj za izklop 0.

4. PRED PRVO UPORABO

4.1 Nastavitev časa

Po prvi priključitvi na omrežno napetost počakajte, da se na prikazovalniku prikažeta: "00:00" ali "12:00" (odvisno od modela).

1. +, – – pritisnite za nastavitev časa.
2. Pritisnite ⌚ za njihovo potrditev, sicer se bo nastavitev ure samodejno shranjena po 5 sekundah.

4.2 Začetno predgrevanje in čiščenje

1. Prazno napravo predhodno segrejte, da odstranite neprijetne vonjave. Prostor prezračite.
2. Odstranite vso dodatno opremo in nosilce rešetk.
3. Izklopite napravo in pustite, da se ohladi.
4. Očistite s krpo iz mikrovlakn, toplo vodo in blagim čistilnim sredstvom. Zamenjajte dodatno opremo in nosilce rešetk.

5. DNEVNA UPORABA

5.1 Funkcije segrevanja

	Osvetlitev: Luč pečice
	Vlažno pečenje: Pečenje
	Grejte zgoraj/spodaj / Čiščenje z vodo: Tradicionalno pečenje, hrustljivost, sijaj skorje / Čiščenje
	Grejte spodaj: Konzerviranje živil
	Vroči zrak: Enakomerno pečenje, mehkoba, sušenje
	Žar: Popekanje, pečenje na žaru
	Hitri žar: Popekanje, pečenje na žaru
	Infra pečenje: Pečenje mesa, gratiniranje, popekanje



Funkcija pica: Peka pizze

5.2 Nastavitev funkcije pečice

1. Obrnite gumb za funkcije pečice, da izberete funkcijo pečice.
2. Obrnite upravljalni gumb za izbiro temperature/.
3. Po koncu pečenja obrnite gumbе v položaj za izklop, da izklopite napravo.

5.3 Časovnik

1. Večkrat pritisnite ⌚, da izberete funkcijo ure:

⌚ **Ura:** Nastavite, spremenite ali preverite uro.

➡ **Trajanje:** Nastavi čas delovanja. Na voljo po tem, ko je nastavljena funkcija ogrevanja

in temperatura. Naprava se samodejno izklopi, ko se čas, ki je nastavljen, izteče.

 **Odštevna ura:** Za nastavev odštevna.

2. **+**, **-** - pritisnite za nastavev časa.
3. Ko nastavljen čas poteče, se oglasi zvočni signal. Pritisnite kateri koli gumb.
4. Po potrebi obrnite gumbe v položaj za izklop.

Za preklic funkcije ure večkrat pritisnite , dokler njen simbol ne utripa. Pritisnite in pridržite **-**, dokler se na prikazovalniku ne prikaže **00:00**.

5.4 Pripomočki



Dodatna oprema je na voljo glede na model. Skenirajte QR kodo, da preverite, kako uporabljati dodatno opremo, ki je priložena napravi. Dodatno opremo lahko naročite ločeno. Za več informacij se obrnite na lokalnega dobavitelja.

Mala zareza na vrhu poveča varnost in zaščito pred nagibom. Rob okrog mreže preprečuje zdrs posode s police.

Dodatno opremo (rešetka/pladenj) vstavite v vodila nosilca rešetk. Poskrbite, da se bo polica dotikala hrbtne strani pečice, nogice pa bodo obrnjene navzdol.

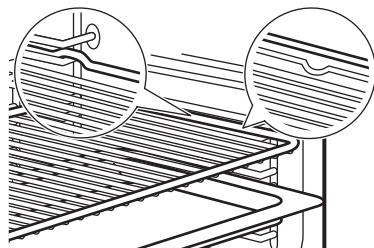

Če ima pekač nagib, ga namestite proti zadnjemu delu notranjosti pečice.

Če je na dodatni opremi napis, se prepričajte, da je obrnjen proti vam.

Če uporabljate pladenj z luknjami, pod njega postavite pladenj/posodo za zbiranje kapljic tekočine.





6. NAMIGI IN NASVETI

6.1 Priporočila za pečenje

Temperature in časi pečenja v razpredelnica so le smernice. Odvisni so od receptov ter kakovosti in količine uporabljenih sestavin. Če za določen recept ne najdete nastavev, poiščite podobne.

Položaje rešetk štejte od spodaj navzgor.

Simboli, uporabljeni v razpredelnica:

	Vrsta živila
	Funkcija pečice
°C	Temperatura
	Položaj rešetke
	Čas priprave (min)
	Dodatne informacije

6.2 Vlažno pečenje

Za najboljše rezultate upoštevajte priporočila, navedena v spodnji razpredelnici.

	°C			
Buhtlji, 12 kosov	175	3	40–50	1)
Žemlje, 9 kosov	180	2	35–45	1)
Pizza, zamrznjena, 0,35 kg	180	2	45–55	2)
Rulada	170	2	30–40	1)
Čokoladni kolač z lešniki	170	2	45–50	1)
Soufflé/Narastek, 6 kosov	190	3	45–55	3)
Testo za kolač	180	2	35–45	4)
Viktorijin kolač	170	2	35–50	5)
Poširana riba, 0,3 kg	180	2	35–45	1)

	°C			
Cela riba, 0,2 kg	180	3	25–35	1)
Ribji file, 0,3 kg	170	3	30–40	6)
Poširano meso, 0,25 kg	180	3	35–45	1)
Šašlik, 0,5 kg	180	3	40–50	1)
Piškotki, 16 kosov	150	2	30–45	1)
Makaroni, 20 kosov	180	2	45–55	1)
Muffini, 12 kosov	170	2	30–40	1)
Slano pecivo, 16 kosov	170	2	35–45	1)
Piškoti iz krhkega testa, 20 kosov	150	2	40–50	1)
Kolački, 8 kosov	170	2	30–40	1)
Zelenjava, poširana, 0,4 kg	180	2	35–45	1)
Vegetarijanska omeleta	180	3	35–45	6)
Mediteranska zelenjava, 0,7 kg	180	4	35–45	1)

1) Uporabite pekač ali prestrežno posodo.

2) Uporabite mrežo za pečenje.

3) Uporabite keramične ramekine na mreži za pečenje.

4) Uporabite model za testo za kolač na mreži za pečenje.

5) Uporabite posodo za peko na mreži za pečenje.

6) Uporabite posodo za pico na mreži za pečenje.

















6.3 Informacije za testne inštitute

Preizkusi v skladu z IEC 60350-1.

7. SKRBI IN ČIŠČENJE

7.1 Opombe o čiščenju

- Za kovinske površine uporabite čistilno raztopino.
- Očistite in preverite tesnilo vrat okrog okvira pečice.
- Za odstranjevanje ostankov apnenca uporabite tekoči odstranjevalec vodnega kamna, ki ga priporoča proizvajalec.
- V napravi ali na steklenih ploščah vrat se lahko nabira vlaga. Za zmanjšanje kondenzacije pustite napravo delovati 10 minut pred kuhanjem. Živil v napravi ne shranjujte dlje kot 20 minut.

		°C		
Drobno pecivo (20 kosov na pekač)				
	3	170	20 - 35	1)
	3	150 - 160	20 - 35	1)
	2 in 4	150 - 160	20 - 35	1)
Jabolčna pita, 2 modela za pečenje Ø 20 cm				
	2	180	70 - 90	2)
	2	160	70 - 90	2)
Biskvit brez maščob, model peciva Ø 26 cm				
	2	170	40 - 50	2) 3)
	2	160	40 - 50	2) 3)
	2 in 4	160	40 - 60	2) 3)
Masleni piškoti				
	3	140 - 150	20 - 40	1)
	2 in 4	140 - 150	25 - 45	1)
	3	140 - 150	25 - 45	1)
Toast				
	4	Največje	1 - 5	2) 3)

1) Uporabite Pekač za pecivo.

2) Uporabite Mreža za pečenje.

3) Napravo 10 minut predhodno ogrevajte.

- Pripomočkov ne pomivajte v pomivalnem stroju.

7.2 Odstranjevanje nosilcev rešetk

1. Poskrbite, da je naprava hladna.
2. Sprednji del nosilca rešetke povlecite stran od stranske stene.
3. Zadnji del nosilca rešetke potegnite s stranskih sten in ga odstranite.
4. Nosilce rešetk namestite nazaj v prvotni položaj. Ponovite korake v obratnem vrstnem redu.

Če so priložena teleskopska vodila, morajo biti njihovi zadrževalni zatiči usmerjeni naprej.

7.3 Čiščenje z vodo

Ta postopek čiščenja uporablja vlago za odstranjanje preostalih delcev maščobe in hrane iz naprave.

1. V vboklino pečice nalijte vodo: 300 ml.
2. Nastavite funkcijo .
3. Nastavite temperaturo na 90 °C .
4. Pustite, da naprava deluje 30 min.
5. Izklopite napravo.
6. Počakajte, da se naprava ohladi. Notranjost obrišite do suhega z mehko krpo.

7.4 Odstranjanje in nameščanje vrat

Za čiščenje lahko snamete vrata pečice in notranje steklene plošče. Preden odstranite steklene plošče, preberite celotna navodila »Odstranjanje in nameščanje vrat«.

POZOR!

Naprave ne uporabljajte brez steklenih plošč.

1. Odprite vrata do konca in primite tečajja.

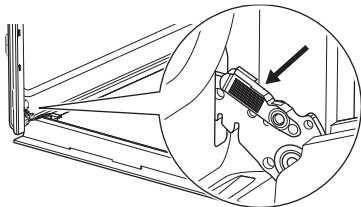

2. Dvignite in vlecite zapahe, dokler se ne zaskočijo.

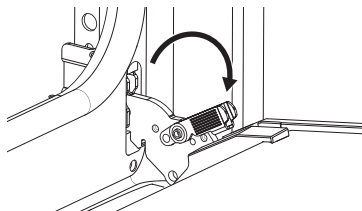

3. Zaprite vrata pečice do polovice do prvega položaja odpiranja. Potem jih dvignite in povlecite, da jih snamete s tečajev.

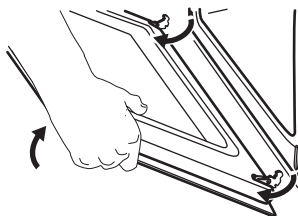

4. Položite vrata na mehko krpo na stabilni površini.
5. Okvir vrat **A** pridržite na njihovem zgornjem robu na obeh straneh in potisnete navznoter, da sprostite tesnilo sponke.

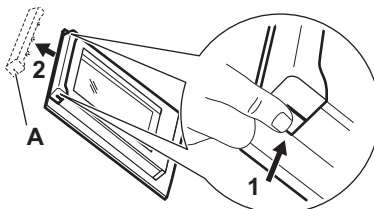

6. Okvir vrat potegnite k sebi in ga odstranite.
7. Steklene plošče vrat primite na zgornjem robu eno za drugo in jih potegnite navzgor iz vodila. Poskrbite, da steklene plošče povsem zdrsnemo iz nosilcev.

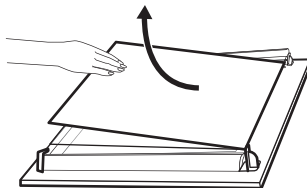

8. Steklene plošče očistite z vodo in milom. Steklene plošče temeljito posušite. Steklenih plošč ne pomivajte v pomivalnem stroju.
9. Po čiščenju namestite steklene plošče in vrata pečice. Pazite, da steklene plošče namestite nazaj v pravem zaporedju. Preverite simbol/natis na strani steklene plošče. Če so vrata pravilno nameščena, boste pri zapiranju zapahov zaslišali klik.

7.5 Zamenjava žarnice

Odklopite napravo iz električnega omrežja in počakajte, da se ohladi.

Žarnico zamenjajte z ustrežno žarnico, odpor-
no proti visoki temperaturi 300 °C.

Žarnica na zadnji steni

1. Obrnite steklen pokrov in ga odstranite.

2. Očistite stekleni pokrov.
3. Zamenjajte žarnico.
4. Namestite stekleni pokrov.

8. ODPRAVLJANJE TEŽAV

Če težave ne morete razrešiti sami, se obrnite na prodajalca ali pooblaščen servisni center. Servisne podrobnosti so navedene na ploščici za tehnične navedbe, ki se nahaja na sprednjem okvirju. Vidna je, ko odprete vrata. Ne odstranjujte ploščice za tehnične navedbe.

Tesnilo vrat je poškodovano. - Naprave ne uporabljajte. Obrnite se na pooblaščen servisni center.

Žarnica ne deluje. - Žarnica je pregorela. Zamenjajte žarnico.

Na zaslonu se prikaže "00:00" ali "12:00" - Prišlo je do izpada elektrike. Nastavite uro.

9. ENERGIJSKA UČINKOVITOST

9.1 Informacijski list izdelka in informacije o izdelku v skladu z (EU) št. 65/2014 in (EU) št. 66/2014

Ime dobavitelja	Electrolux
Identifikacija modela	EOF3H40TH 949496355 EOF3H40X 949496269 EOF3H50X 949496270 EOF3H70V 949496272 EOF3H70X 949496271 KOF3H70X 949496275 KOFGH70TK 949496399 KOFGH70TX 949496236 OEF5H50V 949496234 OEF5H50Z 949496231
Indeks energijske učinkovitosti	95.3
Razred energijske učinkovitosti	A
Poraba energije pri standardni obremenitvi, običajni način	0.93 kWh/cikel
Poraba energije pri standardni obremenitvi, način z ventilatorjem	0.81 kWh/cikel
Število votlin pečice	1
Toplotni vir	Električna energija
Prostornina	72 l

Vrsta pečice	Pečica, v vgrajenem štedilniku	
Masa	EOF3H40TH	27.0 kg
	EOF3H40X	27.4 kg
	EOF3H50X	27.6 kg
	EOF3H70V	27.8 kg
	EOF3H70X	27.5 kg
	KOF3H70X	27.7 kg
	KOFGH70TK	27.3 kg
	KOFGH70TX	28.6 kg
	OEF5H50V	29.3 kg
	OEF5H50Z	30.0 kg

Naprava je preizkušena v skladu z: EN IEC 60350-1.

9.2 Zahteve glede informacij v skladu z uredbo (EU) št. 2023/826

Poraba energije v stanju pripravljenosti	0,8 W
Najdaljši čas, ki je potreben, da oprema samodejno doseže ustrezen način nizke moči	20 min

Naprava je preizkušena v skladu z: EN 50564.

9.3 Nasveti za varčevanje z energijo

- Med kuhanjem imejte vrata zaprta in jih ne odpirajte pogosto.
- Poskrbite, da bo tesnilo vrat čisto, in preverite, da je dobro nameščeno.
- Uporabljajte kovinsko ali temno, neodsevno posodo.
- Preskočite predgrevanje, razen če je potrebno.
- Zmanjšajte odmore med peko več jedi.
- Kadar je mogoče, za varčevanje z energijo uporabljajte funkcije pečenja z ventilatorjem (samo pri izbranih modelih).
- Za ohranjanje toplote hrane uporabite preostalo toploto. Zmanjšajte temperaturo naprave najmanj 3–10 min pred koncem kuhanja.
- Med kuhanjem ugasnite žarnico, razen če je potrebna.
- Vlažno pečenje (samo izbrani modeli) – ta funkcija je bila uporabljena za skladnost z

zahtevami razreda energetske učinkovitosti in okoljsko primerne zasnovi (v skladu z EU 65/2014 in EU 66/2014). Preizkusi v skladu z: IEC/EN 60350-1. Med pečenjem morajo biti vrata pečice zaprta, da se funkcija ne prekine in pečica deluje z največjo energijsko učinkovitostjo. Ko uporabite to funkcijo, luč samodejno ugasne. Pri nekaterih modelih traja 30 sek.

- Samodejni izklop – iz varnostnih razlogov se naprava po določenem času samodejno izklopi, če je funkcija pečice vklopljena in nastavitve niso spremenjene. Če nameravate funkcijo pečice uporabljati dlje časa, kot je čas za samodejni izklop, nastavite dolžino pečenja.
 - 12,5 h: 30–115 °C
 - 8,5 h: 120–195 °C
 - 5,5 h: 200–245 °C
 - 3 h: 250–maksimum °C

10. SKRBJ ZA OKOLJE

Reciklirajte materiale, označene s simbolom . Embalažo odložite v ustrezne zabojnike za reciklažo. Pomagajte varovati okolje in zdravje ljudi z recikliranjem odpadkov električnih in elektronskih naprav. Naprave, ozna-

čene s simbolom,  skupaj z gospodinjskimi odpadki. Izdelek vrnite krajevni obratu za recikliranje ali se obrnite na občinsko službo.

